

BEM 01.10.2023 Putzkau U15 wbl-36

Kämpfer

Kämpfer: 1

Nr	Name	Verein	1	Siege	Pkt	Platz
1	PAPPERMANN Emilia	SG Weixdorf		0	0	1

Kämpfe

Kampf	Weiß	Blau	Ergebnis	Zeit
-------	------	------	----------	------

Ergebnisse

Platz	Name
1	PAPPERMANN Emilia, SG Weixdorf

BEM 01.10.2023 Putzkau U15 wbl-40

Kämpfer

Kämpfer: 1

Nr	Name	Verein	1	Siege	Pkt	Platz
1	LINDNER Wilma	TSV 1886 Lichtenberg		0	0	1

Kämpfe

Kampf	Weiß	Blau	Ergebnis	Zeit
-------	------	------	----------	------

Ergebnisse

Platz	Name
1	LINDNER Wilma, TSV 1886 Lichtenberg

BEM 01.10.2023 Putzkau U15 wbl-44

Kämpfer

Kämpfer: 2

Nr	Name	Verein	1	2	1	2	1	2	Siege	Pkt	Platz
1	ULLRICH Nele	PSV Freital		10		10			2	20	1
2	FUNKE Selina	SV Sachsenwerk							0	0	2

Kämpfe

Kampf	Weiß	Blau	Ergebnis	Zeit
1	ULLRICH Nele	1 2 FUNKE Selina	10-00	0:28
2	ULLRICH Nele	1 2 FUNKE Selina	10-00	1:25
3	ULLRICH Nele	1 2 FUNKE Selina		

Ergebnisse

Platz	Name
1	ULLRICH Nele, PSV Freital
2	FUNKE Selina, SV Sachsenwerk

BEM 01.10.2023 Putzkau U15 wbl-48

Kämpfer: 9

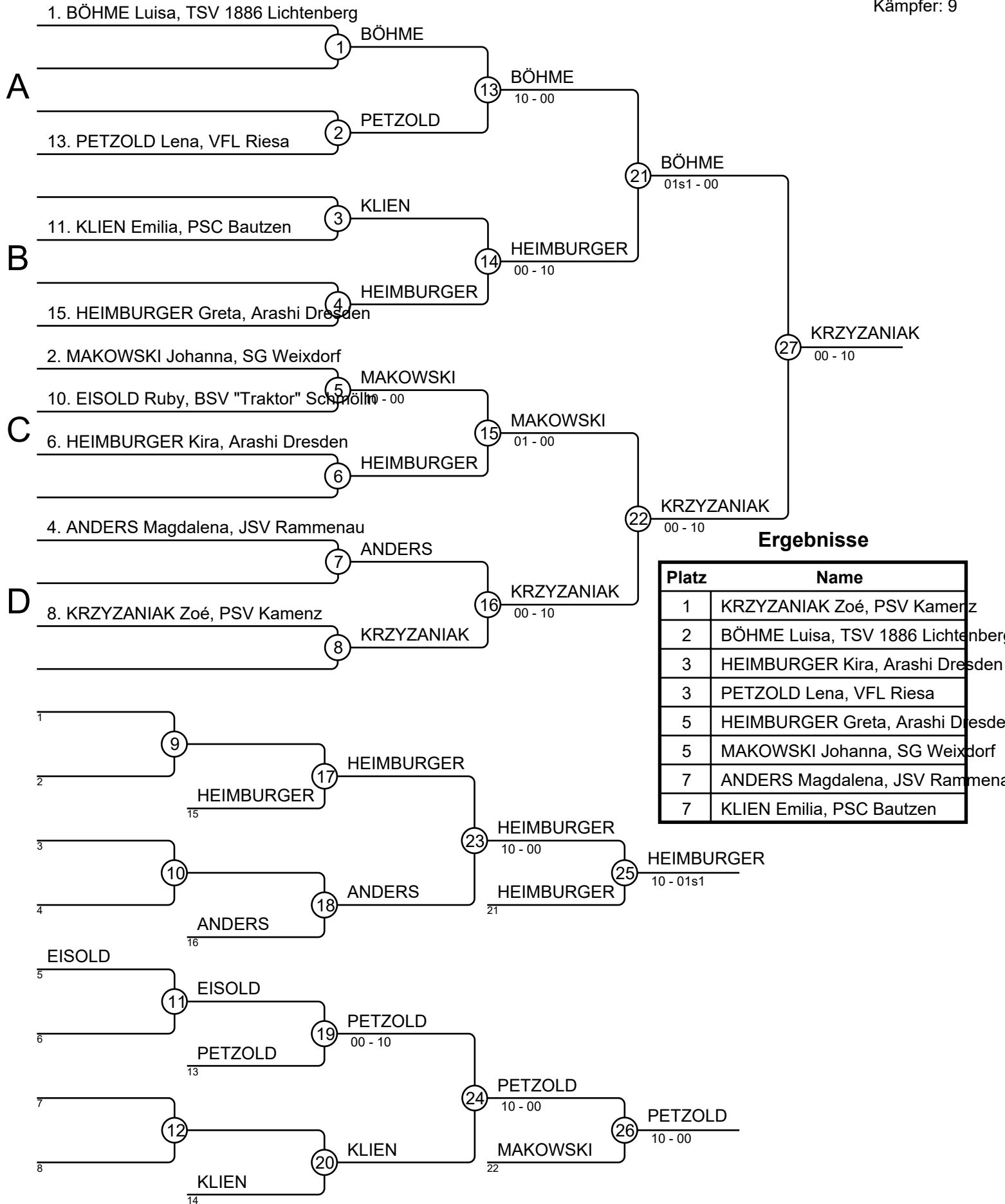

BEM 01.10.2023 Putzkau U15 wbl-52

Kämpfer A

Kämpfer: 7

Nr	Name	Verein	1	2	3	4	Siege	Pkt	Platz
1	KLATTE Larissa	PSC Bautzen		10		10	2	20	2
2	MACHE Anna	SSV Heidenau					0	0	4
3	BÄSSLER Tess	VFL Riesa	10	10		10	3	30	1
4	RIEDEL Alisa	SG Weixdorf		10			1	10	3

Kampf A

Kampf	Weiß	Blau	Ergebnis	Zeit
1	KLATTE Larissa 1 2	MACHE Anna	10-00	1:58
2	BÄSSLER Tess 3 4	RIEDEL Alisa	10-00	2:26
4	KLATTE Larissa 1 3	BÄSSLER Tess	00-10	0:21
5	MACHE Anna 2 4	RIEDEL Alisa	00-10	0:35
7	KLATTE Larissa 1 4	RIEDEL Alisa	10-00	0:10
8	MACHE Anna 2 3	BÄSSLER Tess	00-10	0:45

Kämpfer B

Nr	Name	Verein	5	6	7	Siege	Pkt	Platz
5	RAITH Yara Anouk	SSV Heidenau				0	0	3
6	BAUMHÖFER Fiona	JSV Rammenau	10		10	2	20	1
7	BEUTLER Merle	PSV Kamenz	10			1	10	2

Kampf B

Kampf	Weiß	Blau	Ergebnis	Zeit
3	RAITH Yara Anouk 5 6	BAUMHÖFER Fiona	00-10	0:54
6	RAITH Yara Anouk 5 7	BEUTLER Merle	00-10	0:48
9	BAUMHÖFER Fiona 6 7	BEUTLER Merle	10s1-00	1:44

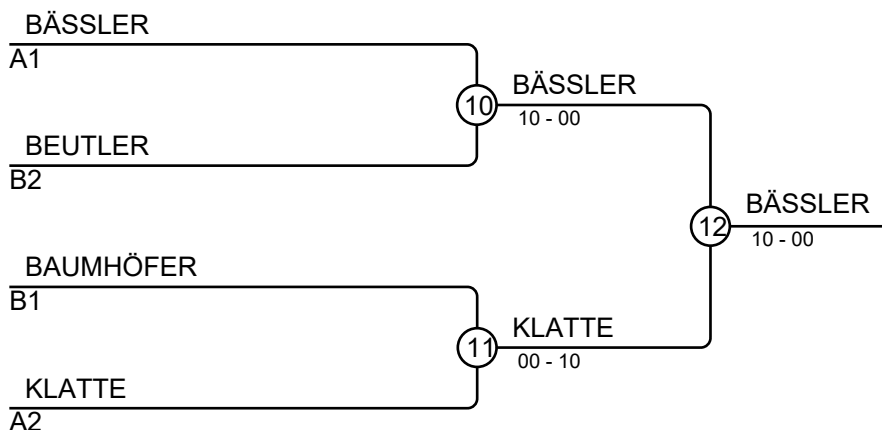

Ergebnisse

Platz	Name
1	BÄSSLER Tess, VFL Riesa
2	KLATTE Larissa, PSC Bautzen
3	BEUTLER Merle, PSV Kamenz
3	BAUMHÖFER Fiona, JSV Rammenau

BEM 01.10.2023 Putzkau U15 wbl-57

Kämpfer

Kämpfer: 3

Nr	Name	Verein	1	2	3	Siege	Pkt	Platz
1	MATTHES Lene	Dresdner SV Grün-Weiß 90				0	0	3
2	PIETZSCH Emma Lotta	SG Weixdorf	10			1	10	2
3	CRÄMER Ronja	PSV Kamenz	10	7		2	17	1

Kämpfe

Kampf	Weiß	Blau	Ergebnis	Zeit
1	MATTHES Lene 1 2	PIETZSCH Emma Lotta	00s2-10	4:27
2	MATTHES Lene 1 3	CRÄMER Ronja	00-10	0:25
3	PIETZSCH Emma Lotta 2 3	CRÄMER Ronja	00-01	3:00

Ergebnisse

Platz	Name
1	CRÄMER Ronja, PSV Kamenz
2	PIETZSCH Emma Lotta, SG Weixdorf
3	MATTHES Lene, Dresdner SV Grün-Weiß 90

BEM 01.10.2023 Putzkau U15 wbl-63

Kämpfer

Kämpfer: 2

Nr	Name	Verein	1	2	1	2	1	2	Siege	Pkt	Platz
1	BRÜCKMANN Salila	Arashi Dresden				10			1	10	2
2	WÜNSCH Nina	SG Weixdorf	10				10		2	20	1

Kämpfe

Kampf	Weiß	Blau	Ergebnis	Zeit
1	BRÜCKMANN Salila	WÜNSCH Nina	00-11	0:50
2	BRÜCKMANN Salila	WÜNSCH Nina	10-00	2:13
3	BRÜCKMANN Salila	WÜNSCH Nina	00-10	1:13

Ergebnisse

Platz	Name
1	WÜNSCH Nina, SG Weixdorf
2	BRÜCKMANN Salila, Arashi Dresden

BEM 01.10.2023 Putzkau U15 wbl+63

Kämpfer

Kämpfer: 3

Nr	Name	Verein	1	2	3	Siege	Pkt	Platz
1	BÜRGER Emely	BSV "Traktor" Schmölln				0	0	3
2	GRUNERT Vianne	VFL Riesa	10			1	10	2
3	VOGEL Luise	PSV Freital	7	10		2	17	1

Kämpfe

Kampf	Weiß	Blau	Ergebnis	Zeit
1	BÜRGER Emely 1 2	GRUNERT Vianne	00-10	3:15
2	BÜRGER Emely 1 3	VOGEL Luise	00-01	3:31
3	GRUNERT Vianne 2 3	VOGEL Luise	00-10	1:15

Ergebnisse

Platz	Name
1	VOGEL Luise, PSV Freital
2	GRUNERT Vianne, VFL Riesa
3	BÜRGER Emely, BSV "Traktor" Schmölln

BEM 01.10.2023 Putzkau U15 mnl-34

Kämpfer

Kämpfer: 1

Nr	Name	Verein	1	Siege	Pkt	Platz
1	PAPPERMANN Finn	SG Weixdorf		0	0	1

Kämpfe

Kampf	Weiß	Blau	Ergebnis	Zeit
-------	------	------	----------	------

Ergebnisse

Platz	Name
1	PAPPERMANN Finn, SG Weixdorf

BEM 01.10.2023 Putzkau U15 mnl-37

Kämpfer

Kämpfer: 2

Nr	Name	Verein	1	2	1	2	1	2	Siege	Pkt	Platz
1	LEHMANN Niklas	JSV Rammenau							0	0	2
2	KAMMER Erik	TSV 1886 Lichtenberg	10		10				2	20	1

Kämpfe

Kampf	Weiß			Blau	Ergebnis	Zeit
1	LEHMANN Niklas	1	2	KAMMER Erik	00-10	1:11
2	LEHMANN Niklas	1	2	KAMMER Erik	00-10	0:21
3	LEHMANN Niklas	1	2	KAMMER Erik		

Ergebnisse

Platz	Name
1	KAMMER Erik, TSV 1886 Lichtenberg
2	LEHMANN Niklas, JSV Rammenau

BEM 01.10.2023 Putzkau U15 mnl-40

Kämpfer

Kämpfer: 2

Nr	Name	Verein	1	2	1	2	1	2	Siege	Pkt	Platz
1	RAIDT Felix	BSV "Traktor" Schmölln							0	0	2
2	ECKERT Friedrich	JV Coswig	10		10				2	20	1

Kämpfe

Kampf	Weiß	Blau	Ergebnis	Zeit
1	RAIDT Felix	ECKERT Friedrich	00-10	0:06
2	RAIDT Felix	ECKERT Friedrich	00-10	0:19
3	RAIDT Felix	ECKERT Friedrich		

Ergebnisse

Platz	Name
1	ECKERT Friedrich, JV Coswig
2	RAIDT Felix, BSV "Traktor" Schmölln

BEM 01.10.2023 Putzkau U15 mnl-43

Kämpfer

Kämpfer: 4

Nr	Name	Verein	1	2	3	4	Siege	Pkt	Platz
1	MORLACK Arthur	Arashi Dresden			10	10	2	20	2
2	BAIMURZAEV Rashid	HSG Turbine Zittau	10		10	10	3	30	1
3	ZACHARIÄ Elias	Yorokobi Radebeul				10	1	10	3
4	HENKER Bruno	BSV "Traktor" Schmölln					0	0	3

Kämpfe

Kampf	Weiß	Blau	Ergebnis	Zeit
1	MORLACK Arthur	1 2 BAIMURZAEV Rashid	00-10s1	0:46
2	ZACHARIÄ Elias	3 4 HENKER Bruno	10-00	0:07
3	MORLACK Arthur	1 3 ZACHARIÄ Elias	10-00	0:31
4	BAIMURZAEV Rashid	2 4 HENKER Bruno	10-00	0:09
5	MORLACK Arthur	1 4 HENKER Bruno	10-00	0:46
6	BAIMURZAEV Rashid	2 3 ZACHARIÄ Elias	10-00	0:06

Ergebnisse

Platz	Name
1	BAIMURZAEV Rashid, HSG Turbine Zittau
2	MORLACK Arthur, Arashi Dresden
3	ZACHARIÄ Elias, Yorokobi Radebeul
3	HENKER Bruno, BSV "Traktor" Schmölln

BEM 01.10.2023 Putzkau U15 mnl-46

Kämpfer

Kämpfer: 4

Nr	Name	Verein	1	2	3	4	Siege	Pkt	Platz
1	HILS Sirius-Oskar	JV Coswig			10		1	10	3
2	DITTRICH Leo	VFL Riesa	10		10		2	20	2
3	DRÄGER Ben	SV Motor Mickten					0	0	3
4	SCHMIDT Eric	JSV Rammenau	10	1	10		3	21	1

Kämpfe

Kampf	Weiß	Blau	Ergebnis	Zeit
1	HILS Sirius-Oskar 1 2	DITTRICH Leo	00s2-10	5:18
2	DRÄGER Ben 3 4	SCHMIDT Eric	00-10	0:59
3	HILS Sirius-Oskar 1 3	DRÄGER Ben	11-00	1:54
4	DITTRICH Leo 2 4	SCHMIDT Eric	00s2-00s2	6:00
5	HILS Sirius-Oskar 1 4	SCHMIDT Eric	00-10	0:49
6	DITTRICH Leo 2 3	DRÄGER Ben	10-00	0:15

Ergebnisse

Platz	Name
1	SCHMIDT Eric, JSV Rammenau
2	DITTRICH Leo, VFL Riesa
3	HILS Sirius-Oskar, JV Coswig
3	DRÄGER Ben, SV Motor Mickten

BEM 01.10.2023 Putzkau U15 mnl-50

Kämpfer: 12

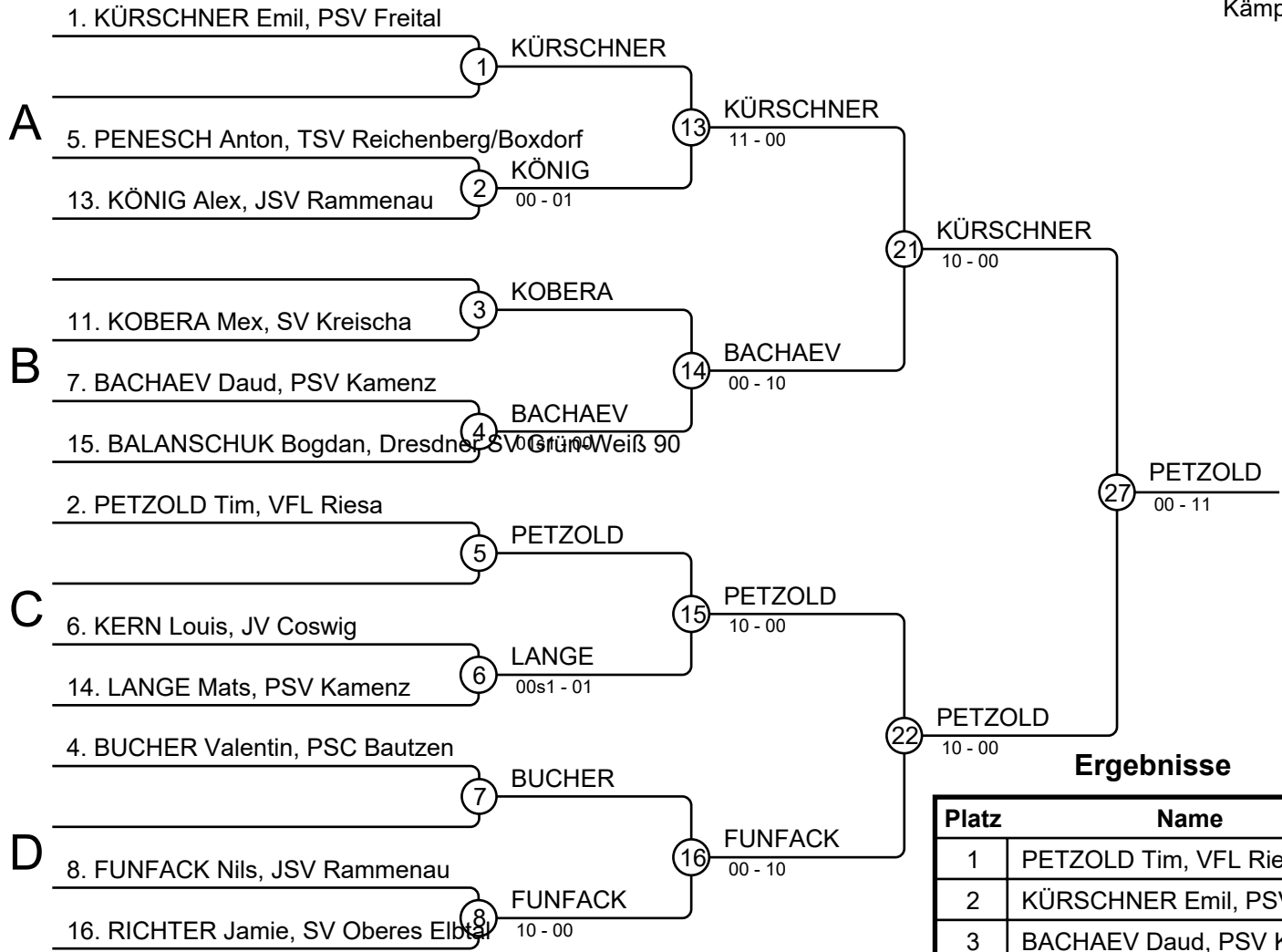

Ergebnisse

Platz	Name
1	PETZOLD Tim, VFL Riesa
2	KÜRSCHNER Emil, PSV Freital
3	BACHAEV Daud, PSV Kamenz
3	KÖNIG Alex, JSV Rammenau
5	BALANSCHUK Bogdan, Dresdner SV Grün-Weiß 90
5	FUNFACK Nils, JSV Rammenau
7	LANGE Mats, PSV Kamenz
7	KOBERA Mex, SV Kreischa

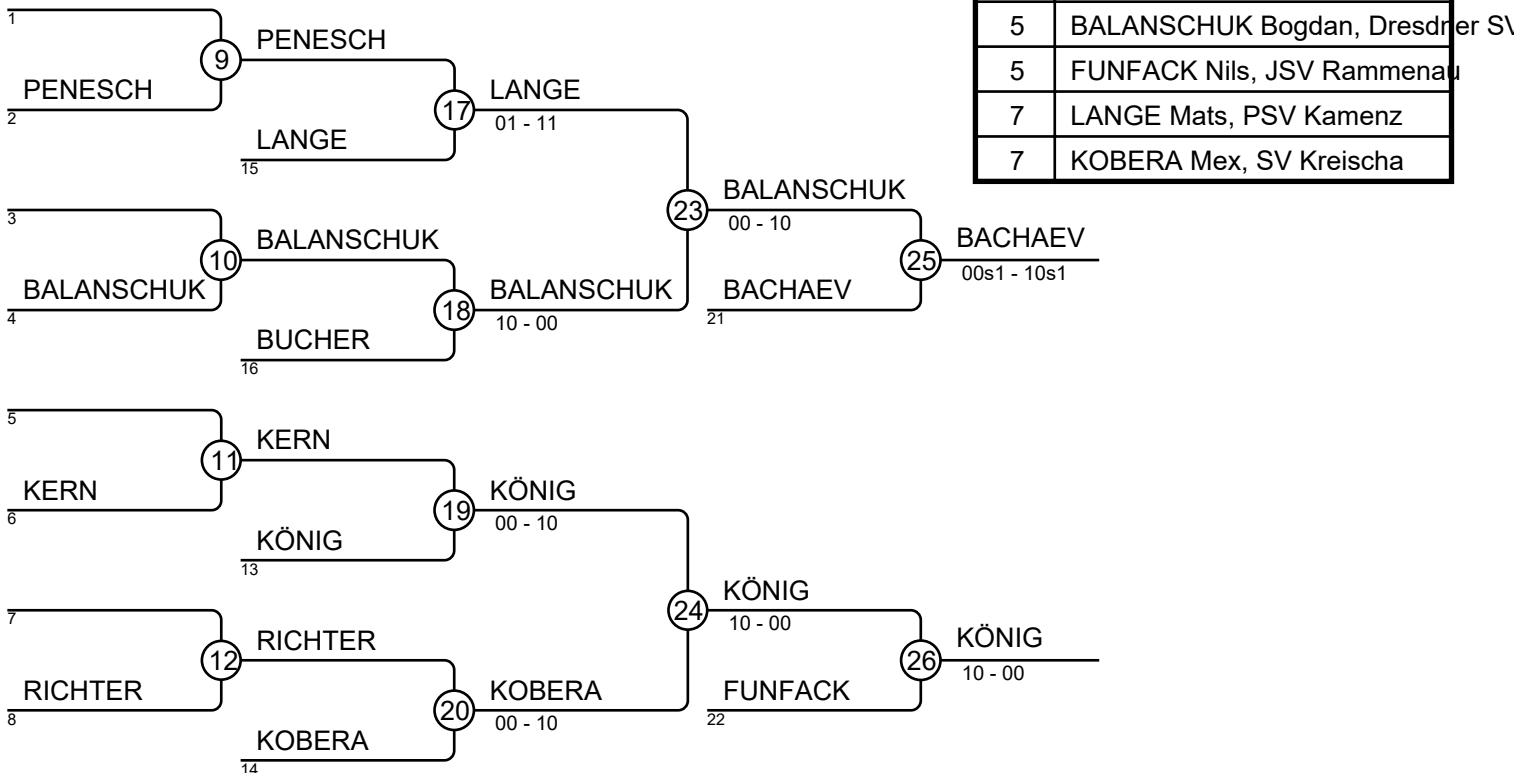

BEM 01.10.2023 Putzkau U15 mnl-55

Kämpfer: 8

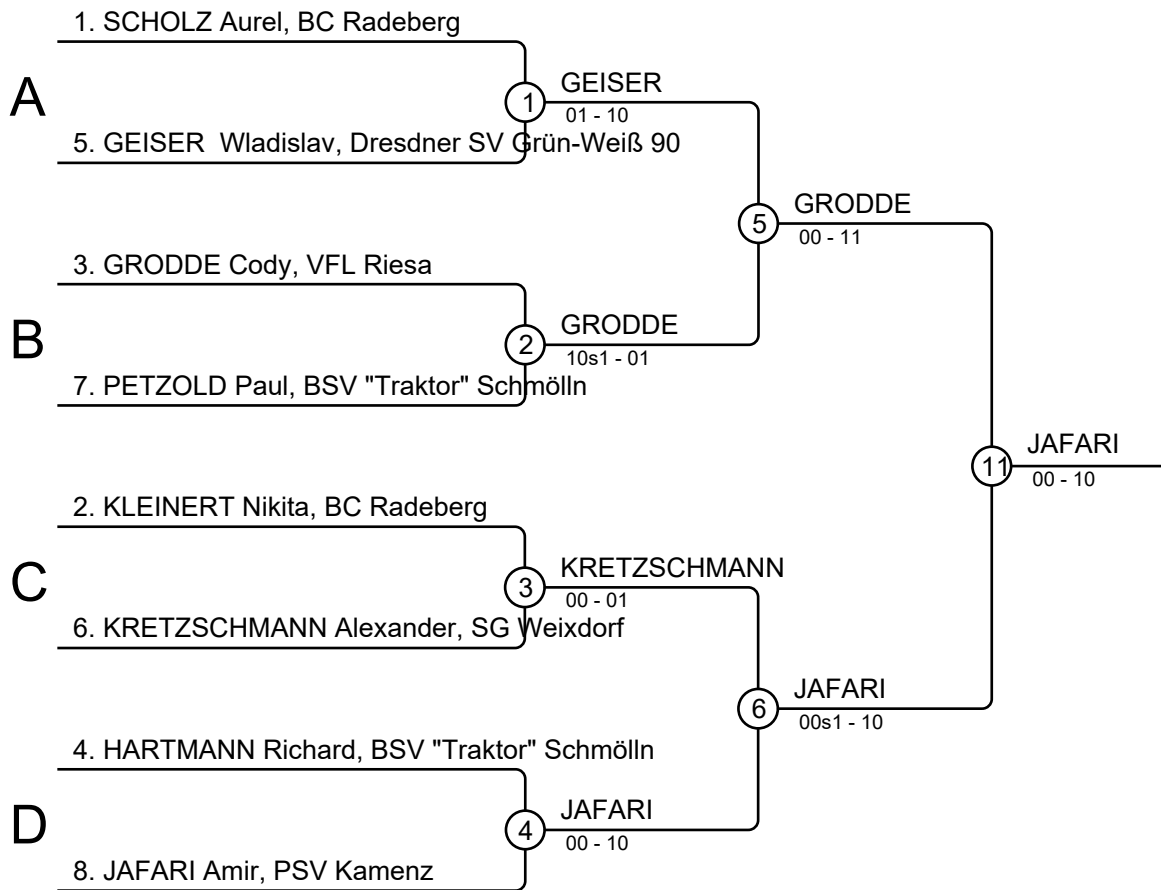

Ergebnisse

Platz	Name
1	JAFARI Amir, PSV Kamenz
2	GRODDE Cody, VFL Riesa
3	PETZOLD Paul, BSV "Traktor" Schmölln
3	HARTMANN Richard, BSV "Traktor" Schmölln
5	KRETZSCHMANN Alexander, SG Weixdorf
5	GEISER Wladislav, Dresdner SV Grün-Weiß 90
7	SCHOLZ Aurel, BC Radeberg
7	KLEINERT Nikita, BC Radeberg

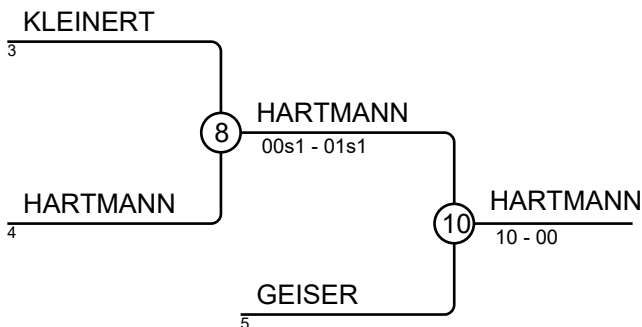
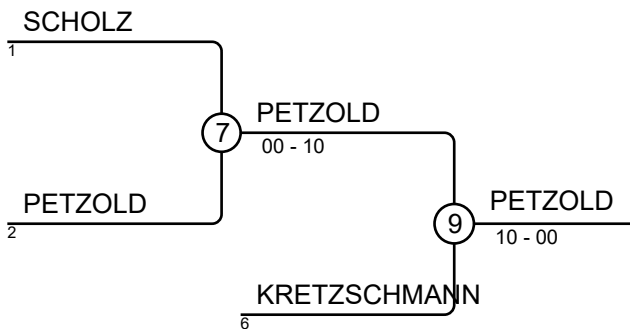

BEM 01.10.2023 Putzkau U15 mnl-60

Kämpfer A

Kämpfer: 6

Nr	Name	Verein	1	2	3	Siege	Pkt	Platz
1	USHENKO Daniil	SV Motor Mickten			10	1	10	2
2	LIPPERT Marten	PSC Bautzen	10		10	2	20	1
3	FREUDENBERG Hans Georg	JSV Rammenau				0	0	3

Kampf A

Kampf	Weiß	Blau	Ergebnis	Zeit
1	USHENKO Daniil 1 2	LIPPERT Marten	00-10	0:26
3	USHENKO Daniil 1 3	FREUDENBERG Hans Georg	10-00	0:09
5	LIPPERT Marten 2 3	FREUDENBERG Hans Georg	10-00	0:18

Kämpfer B

Nr	Name	Verein	4	5	6	Siege	Pkt	Platz
4	HEINKE Tim	BC Radeberg				0	0	3
5	SCHMIDT Max	JSV Rammenau	10			1	10	2
6	SEIDEL Alexander	PSC Bautzen	10	10		2	20	1

Kampf B

Kampf	Weiß	Blau	Ergebnis	Zeit
2	HEINKE Tim 4 5	SCHMIDT Max	00-10	0:16
4	HEINKE Tim 4 6	SEIDEL Alexander	00-10	0:49
6	SCHMIDT Max 5 6	SEIDEL Alexander	00-10	0:52

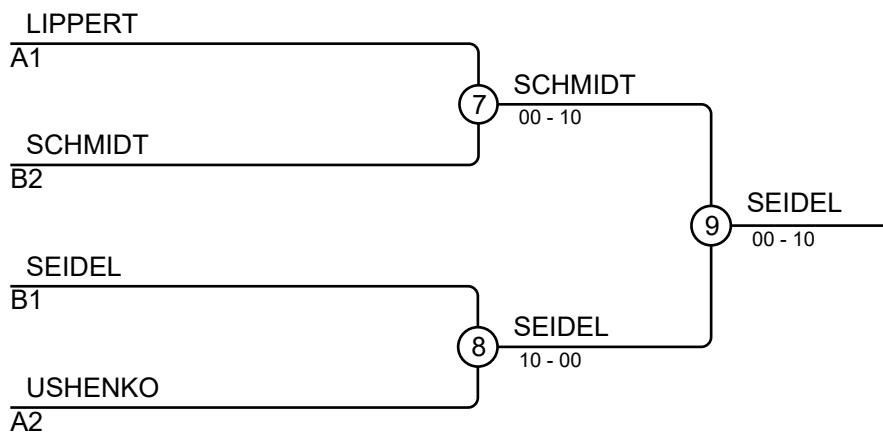

Ergebnisse

Platz	Name
1	SEIDEL Alexander, PSC Bautzen
2	SCHMIDT Max, JSV Rammenau
3	LIPPERT Marten, PSC Bautzen
3	USHENKO Daniil, SV Motor Mickten

BEM 01.10.2023 Putzkau U15 mnl-66

Kämpfer A

Kämpfer: 6

Nr	Name	Verein	1	2	3	Siege	Pkt	Platz
1	RYGOL Johann	Arashi Dresden			10	1	10	2
2	HÄNDLER Matteo	PSC Bautzen	10		10	2	20	1
3	STANGE Benjamin	SV Oberes Elbtal				0	0	3

Kampf A

Kampf	Weiß	Blau	Ergebnis	Zeit
1	RYGOL Johann	HÄNDLER Matteo	00-10	1:33
3	RYGOL Johann	STANGE Benjamin	10-00	0:36
5	HÄNDLER Matteo	STANGE Benjamin	10-00	0:10

Kämpfer B

Nr	Name	Verein	4	5	6	Siege	Pkt	Platz
4	BUNI Mustafa	SV Sachsenwerk				0	0	3
5	SKABA Daniel	PSV Freital	10		10	2	20	1
6	PLECHER Kurt	Arashi Dresden	10			1	10	2

Kampf B

Kampf	Weiß	Blau	Ergebnis	Zeit
2	BUNI Mustafa	SKABA Daniel	00-10	0:12
4	BUNI Mustafa	PLECHER Kurt	00s1-10	1:43
6	SKABA Daniel	PLECHER Kurt	10-00	0:25

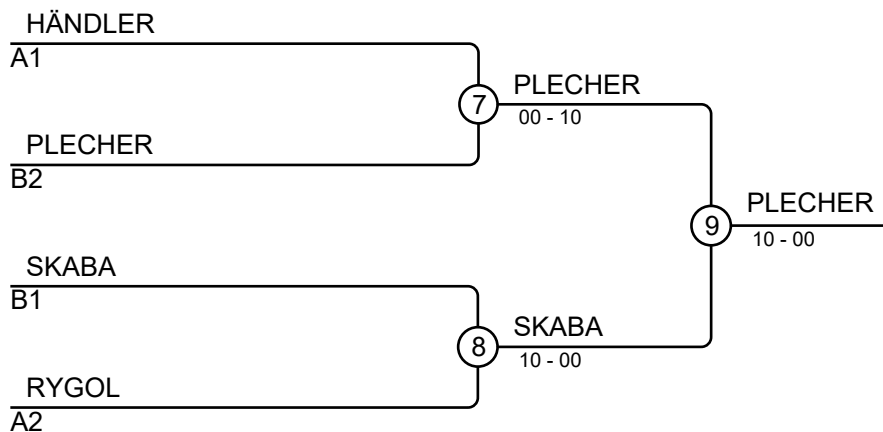

Ergebnisse

Platz	Name
1	PLECHER Kurt, Arashi Dresden
2	SKABA Daniel, PSV Freital
3	HÄNDLER Matteo, PSC Bautzen
3	RYGOL Johann, Arashi Dresden

BEM 01.10.2023 Putzkau U15 mnl+66

Kämpfer

Kämpfer: 5

Nr	Name	Verein	1	2	3	4	5	Siege	Pkt	Platz
1	PETZOLD Fynn	PSC Bautzen			10			1	10	3
2	MANYGOATS Kyran	Arashi Dresden	10		10	10		3	30	2
3	KEHR Julius	JSV Rammenau						0	0	5
4	SCHURIG Marvin	JV Coswig	10		10			2	20	3
5	STARODUB Lev	JV Coswig	10	10	10	10		4	40	1

Kämpfe

Kampf	Weiß	Blau	Ergebnis	Zeit
1	SCHURIG Marvin	4 5 STARODUB Lev	00-10	0:18
2	PETZOLD Fynn	1 2 MANYGOATS Kyran	00-10	0:19
3	KEHR Julius	3 4 SCHURIG Marvin	00-10	0:49
4	PETZOLD Fynn	1 5 STARODUB Lev	00-11	0:27
5	MANYGOATS Kyran	2 3 KEHR Julius	10-00	0:10
6	PETZOLD Fynn	1 4 SCHURIG Marvin	00-10	1:15
7	KEHR Julius	3 5 STARODUB Lev	00-10	0:16
8	MANYGOATS Kyran	2 4 SCHURIG Marvin	10-00	1:33
9	PETZOLD Fynn	1 3 KEHR Julius	10-00s2	2:27
10	MANYGOATS Kyran	2 5 STARODUB Lev	00-10	1:13

Ergebnisse

Platz	Name
1	STARODUB Lev, JV Coswig
2	MANYGOATS Kyran, Arashi Dresden
3	SCHURIG Marvin, JV Coswig
3	PETZOLD Fynn, PSC Bautzen
5	KEHR Julius, JSV Rammenau