

BEM U15 24.08.2024 Demitz-Thumitz U15w-33

Kämpfer

Kämpfer: 2

Nr	Name	Graduierung	Verein	1	2	1	2	1	2	SiegePkt	Platz	
1	Emma ANDRACZEK (33,00)	?	SG Weixdorf		10					1	10	2
2	Zoe KRIEGEL (33,00)	?	PSC Bautzen e.V.			10		10		2	20	1

Kämpfe

Kampf	Weiß	Blau	Ergebnis	Zeit
1	Emma ANDRACZEK	1 2 Zoe KRIEGEL	10-01	3:36
2	Emma ANDRACZEK	1 2 Zoe KRIEGEL	00-10	1:10
3	Emma ANDRACZEK	1 2 Zoe KRIEGEL	00-10	0:00

Ergebnisse

Platz	Name
1	Zoe KRIEGEL, PSC Bautzen e.V.
2	Emma ANDRACZEK, SG Weixdorf

BEM U15 24.08.2024 Demitz-Thumitz U15m-34

Kämpfer

Kämpfer: 3

Nr	Name	Graduierung	Verein	1	2	3	Siege	Pkt	Platz
1	Etienne ANGER (34,00)	?	PSC Bautzen e.V.		7		1	7	2
2	Arthur KÜHL (34,00)	?	VfB Hellerau-Klotzsche				0	0	3
3	Noah WEIGEL (34,00)	?	Judocclub Arashi Dresden e.V.	10	10		2	20	1

Kämpfe

Kampf	Weiß	Blau	Ergebnis	Zeit
1	Etienne ANGER	1 2 Arthur KÜHL	01-00	3:00
2	Etienne ANGER	1 3 Noah WEIGEL	00-10	0:10
3	Arthur KÜHL	2 3 Noah WEIGEL	00s1-11	1:05

Ergebnisse

Platz	Name
1	Noah WEIGEL, Judocclub Arashi Dresden e.V.
2	Etienne ANGER, PSC Bautzen e.V.
3	Arthur KÜHL, VfB Hellerau-Klotzsche

BEM U15 24.08.2024 Demitz-Thumitz U15w-36

Kämpfer

Kämpfer: 2

Nr	Name	Graduierung	Verein	1	2	1	2	1	2	SiegePkt	Platz	
1	Florentine BÖHME (36,00)	?	VFL Riesa				10		7	2	17	1
2	Martha BÖHME (36,00)	?	VFL Riesa	10						1	10	2

Kämpfe

Kampf	Weiß	Blau	Ergebnis	Zeit
1	Florentine BÖHME	1 2 Martha BÖHME	00s2-10	2:39
2	Florentine BÖHME	1 2 Martha BÖHME	11-00	1:30
3	Florentine BÖHME	1 2 Martha BÖHME	01-00s1	3:00

Ergebnisse

Platz	Name
1	Florentine BÖHME, VFL Riesa
2	Martha BÖHME, VFL Riesa

BEM U15 24.08.2024 Demitz-Thumitz U15m-37

Kämpfer

Kämpfer: 3

Nr	Name	Graduierung	Verein	1	2	3	Siege	Pkt	Platz
1	Hans ENDER (37,00)	?	HSG Turbine Zittau e.V.		7	10	2	17	1
2	Finn PAPPERMANN (37,00)	?	SG Weixdorf			10	1	10	2
3	Falko PASCHKE (37,00)	?	PSC Bautzen e.V.				0	0	3

Kämpfe

Kampf	Weiß			Blau	Ergebnis	Zeit
1	Hans ENDER	1	2	Finn PAPPERMANN	01-00	3:00
2	Hans ENDER	1	3	Falko PASCHKE	10-00	0:33
3	Finn PAPPERMANN	2	3	Falko PASCHKE	11-00	1:16

Ergebnisse

Platz	Name
1	Hans ENDER, HSG Turbine Zittau e.V.
2	Finn PAPPERMANN, SG Weixdorf
3	Falko PASCHKE, PSC Bautzen e.V.

BEM U15 24.08.2024 Demitz-Thumitz U15m-40

Kämpfer

Kämpfer: 3

Nr	Name	Graduierung	Verein	1	2	3	Siege	Pkt	Platz
1	Otto BAUMHÖFER (40,00)	?	JSV Rammenau eV		10	10	2	20	1
2	Simon GROSSMANN (40,00)	?	Judosportclub Großenhain e.V.				0	0	3
3	Romeo NIESE (40,00)	?	TSV Reichenberg/ Boxdorf	10			1	10	2

Kämpfe

Kampf	Weiß			Blau	Ergebnis	Zeit
1	Otto BAUMHÖFER	1	2	Simon GROSSMANN	10-00	0:00
2	Otto BAUMHÖFER	1	3	Romeo NIESE	10-00	0:43
3	Simon GROSSMANN	2	3	Romeo NIESE	00-10s1	1:12

Ergebnisse

Platz	Name
1	Otto BAUMHÖFER, JSV Rammenau eV
2	Romeo NIESE, TSV Reichenberg/ Boxdorf
3	Simon GROSSMANN, Judosportclub Großenhain e.V.

BEM U15 24.08.2024 Demitz-Thumitz U15w-40

Kämpfer

Kämpfer: 4

Nr	Name	Graduierung	Verein	1	2	3	4	SiegePkt	Platz
1	Emilia PAPPERMANN (40,00)	?	SG Weixdorf			7	7	2	14
2	Martha GEMULLA (40,00)	?	SG Weixdorf	7		10		2	17
3	Annabel KLIEN (40,00)	?	PSC Bautzen e.V.				10	1	10
4	Magdalena SCHÜTTE (44,00)	?	JSV Rammenau eV		10			1	10

Kämpfe

Kampf	Weiß	Blau	Ergebnis	Zeit
1	Emilia PAPPERMANN	1 2 Martha GEMULLA	00-01	4:17
2	Annabel KLIEN	3 4 Magdalena SCHÜTTE	11-00	1:29
3	Emilia PAPPERMANN	1 3 Annabel KLIEN	01-00	3:00
4	Martha GEMULLA	2 4 Magdalena SCHÜTTE	00-10	0:42
5	Emilia PAPPERMANN	1 4 Magdalena SCHÜTTE	01s2-00	3:00
6	Martha GEMULLA	2 3 Annabel KLIEN	10-00	0:53

Ergebnisse

Platz	Name
1	Martha GEMULLA, SG Weixdorf
2	Emilia PAPPERMANN, SG Weixdorf
3	Annabel KLIEN, PSC Bautzen e.V.
3	Magdalena SCHÜTTE, JSV Rammenau eV

BEM U15 24.08.2024 Demitz-Thumitz U15m-43

Kämpfer A

Kämpfer: 8

Nr	Name	Graduierung	Verein	1	2	3	4	SiegePkt	Platz
1	Erik KAMMER (43,00)	?	TSV 1886 Lichtenberg		10	10	10	3	30
2	Lukas BRAUN (43,00)	?	VfB Hellerau-Klotzsche			10		1	10
3	Johann WEISSIG (43,00)	?	Schmölln/OL e.V.				7	1	7
4	Theo PIAZZA BERGMANN (43,00)		SV Motor Mickten e.V.		7			1	7

Kampf A

Kampf	Weiß	Blau	Ergebnis	Zeit
1	Erik KAMMER	1 2 Lukas BRAUN	10-00	0:16
3	Johann WEISSIG	3 4 Theo PIAZZA BERGMANN	01-00s1	3:31
5	Erik KAMMER	1 3 Johann WEISSIG	10-00	0:16
7	Lukas BRAUN	2 4 Theo PIAZZA BERGMANN	00-01s1	3:00
9	Erik KAMMER	1 4 Theo PIAZZA BERGMANN	10-00	0:27
11	Lukas BRAUN	2 3 Johann WEISSIG	10-01	2:57

Kämpfer B

Nr	Name	Graduierung	Verein	5	6	7	8	SiegePkt	Platz
5	Linus SCHÜTZE (43,00)	?	TSV 1886 Lichtenberg					0	0
6	Henri HELAS (43,00)	?	VfB Hellerau-Klotzsche	10				1	10
7	Anton BARTYLLA (43,00)	?	PSV Kamenz	10	10			2	20
8	Friedrich ECKERT (43,00)	?	Judoverein Coswig e.V.	10	10	7		3	27

Kampf B

Kampf	Weiß	Blau	Ergebnis	Zeit
2	Linus SCHÜTZE	5 6 Henri HELAS	00-10	1:38
4	Anton BARTYLLA	7 8 Friedrich ECKERT	00s1-01	3:00
6	Linus SCHÜTZE	5 7 Anton BARTYLLA	00-10	0:29
8	Henri HELAS	6 8 Friedrich ECKERT	00-10	0:24
10	Linus SCHÜTZE	5 8 Friedrich ECKERT	00-10	0:25
12	Henri HELAS	6 7 Anton BARTYLLA	00-10	0:06

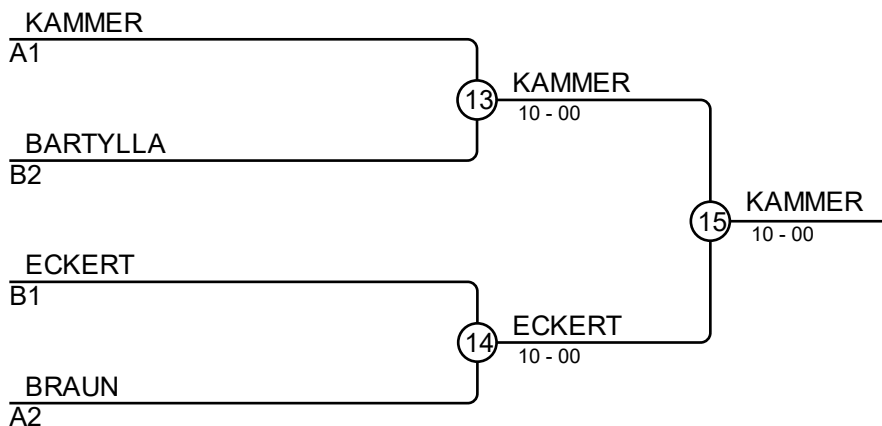

Ergebnisse

Platz	Name
1	Erik KAMMER, TSV 1886 Lichtenberg
2	Friedrich ECKERT, Judoverein Coswig e.V.
3	Anton BARTYLLA, PSV Kamenz
3	Lukas BRAUN, VfB Hellerau-Klotzsche

BEM U15 24.08.2024 Demitz-Thumitz U15w-44

Kämpfer

Kämpfer: 2

Nr	Name	Graduierung	Verein	1	2	1	2	1	2	SiegePkt	Platz	
1	Yara BRADE (44,00)	?	TSV Reichenberg/ Boxdorf							0	0	2
2	Clara EISOLD (44,00)	?	JSV Rammenau eV	10		10				2	20	1

Kämpfe

Kampf	Weiß	Blau	Ergebnis	Zeit
1	Yara BRADE	1 2 Clara EISOLD	00-11	1:07
2	Yara BRADE	1 2 Clara EISOLD	00-10	1:30
3	Yara BRADE	1 2 Clara EISOLD		

Ergebnisse

Platz	Name
1	Clara EISOLD, JSV Rammenau eV
2	Yara BRADE, TSV Reichenberg/ Boxdorf

BEM U15 24.08.2024 Demitz-Thumitz U15m-46

Kämpfer A

Kämpfer: 7

Nr	Name	Graduierung	Verein	1	2	3	4	SiegePkt	Platz	
1	Niklas LEHMANN (46,00)	?	JSV Rammenau eV		7			1	7	3
2	Poul Luca ADAM (46,00)	?	SV Motor Mickten e.V.					0	0	4
3	Rashid BAIMURZAEV (46,00)	?	HSG Turbine Zittau e.V.	10	10		10	3	30	1
4	Florian FRIEDRICH (46,00)	?	TSV 1886 Lichtenberg	10	7			2	17	2

Kampf A

Kampf	Weiß	Blau	Ergebnis	Zeit
1	Niklas LEHMANN	1 2 Poul Luca ADAM	01-00s1	3:00
2	Rashid BAIMURZAEV	3 4 Florian FRIEDRICH	10-00	0:13
4	Niklas LEHMANN	1 3 Rashid BAIMURZAEV	00-11	0:43
5	Poul Luca ADAM	2 4 Florian FRIEDRICH	00s2-01	3:00
7	Niklas LEHMANN	1 4 Florian FRIEDRICH	00-10	0:31
8	Poul Luca ADAM	2 3 Rashid BAIMURZAEV	00-10	0:26

Kämpfer B

Nr	Name	Graduierung	Verein	5	6	7	SiegePkt	Platz	
5	Linus GÖTZE (46,00)	?	SG Weixdorf			10	1	10	2
6	Nico ROSENHAHN (46,00)	?	TSV Reichenberg/ Boxdorf			10	2	17	1
7	Finn KRETSCHMER (46,00)	?	Judoclub Arashi Dresden e.V.				0	0	3

Kampf B

Kampf	Weiß	Blau	Ergebnis	Zeit
3	Linus GÖTZE	5 6 Nico ROSENHAHN	00-01	3:00
6	Linus GÖTZE	5 7 Finn KRETSCHMER	10-00	0:14
9	Nico ROSENHAHN	6 7 Finn KRETSCHMER	10s1-00	2:35

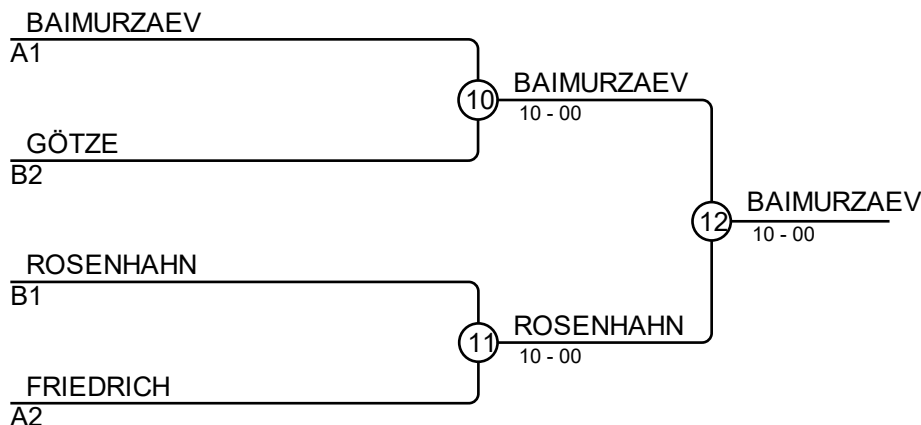

Ergebnisse

Platz	Name
1	Rashid BAIMURZAEV, HSG Turbine Zittau e.V.
2	Nico ROSENHAHN, TSV Reichenberg/ Boxdorf
3	Linus GÖTZE, SG Weixdorf
3	Florian FRIEDRICH, TSV 1886 Lichtenberg

BEM U15 24.08.2024 Demitz-Thumitz U15w-48

Kämpfer: 10

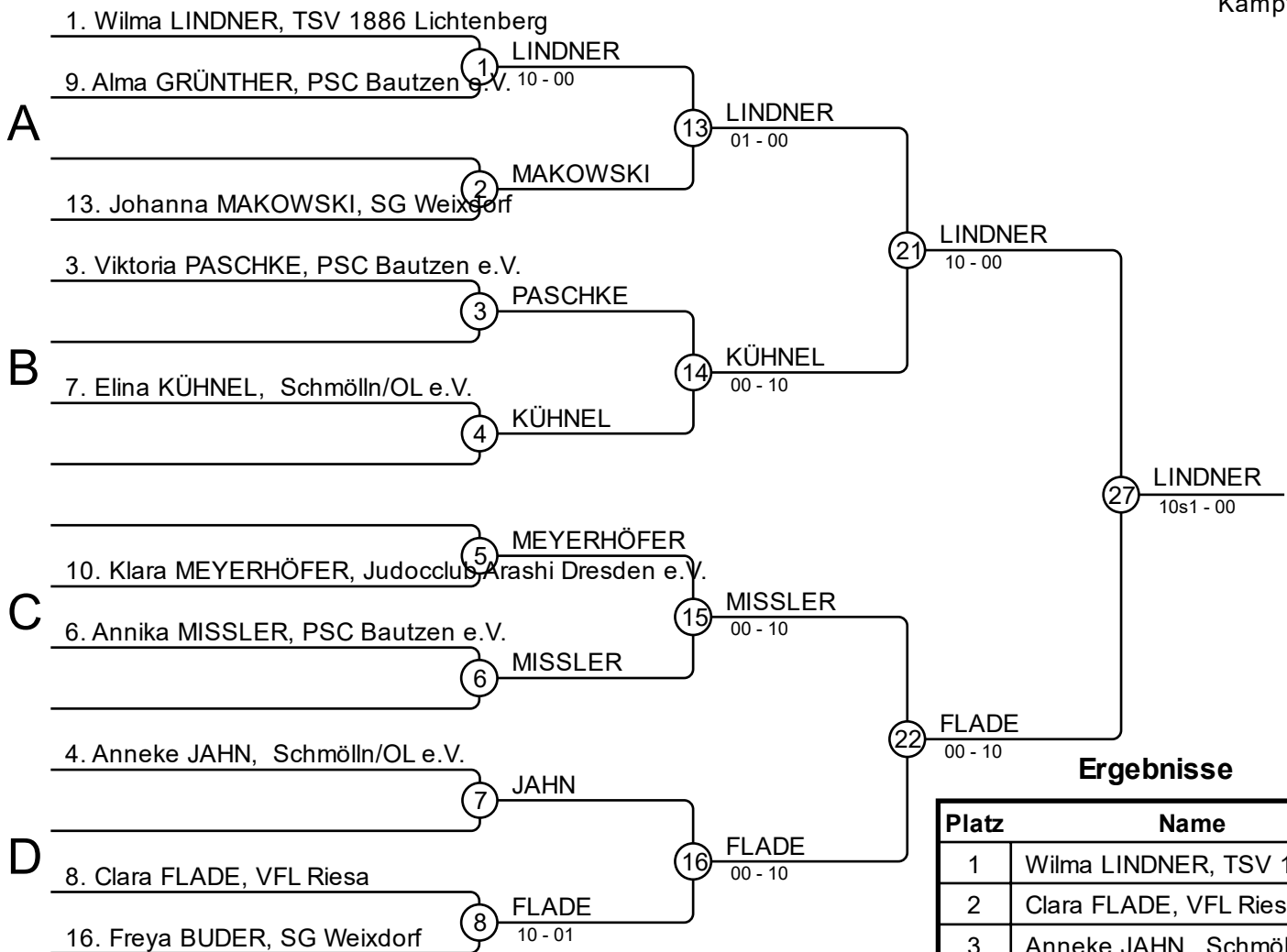

Ergebnisse

Platz	Name
1	Wilma LINDNER, TSV 1886 Lichtenberg
2	Clara FLADE, VFL Riesa
3	Anneke JAHN, Schmölln/OL e.V.
3	Johanna MAKOWSKI, SG Weixdorf
5	Elna KÜHNEL, Schmölln/OL e.V.
5	Annika MISSLER, PSC Bautzen e.V.
7	Klara MEYERHÖFER, Judoclub Arashi Dresden e.V.
7	Freya BUDER, SG Weixdorf

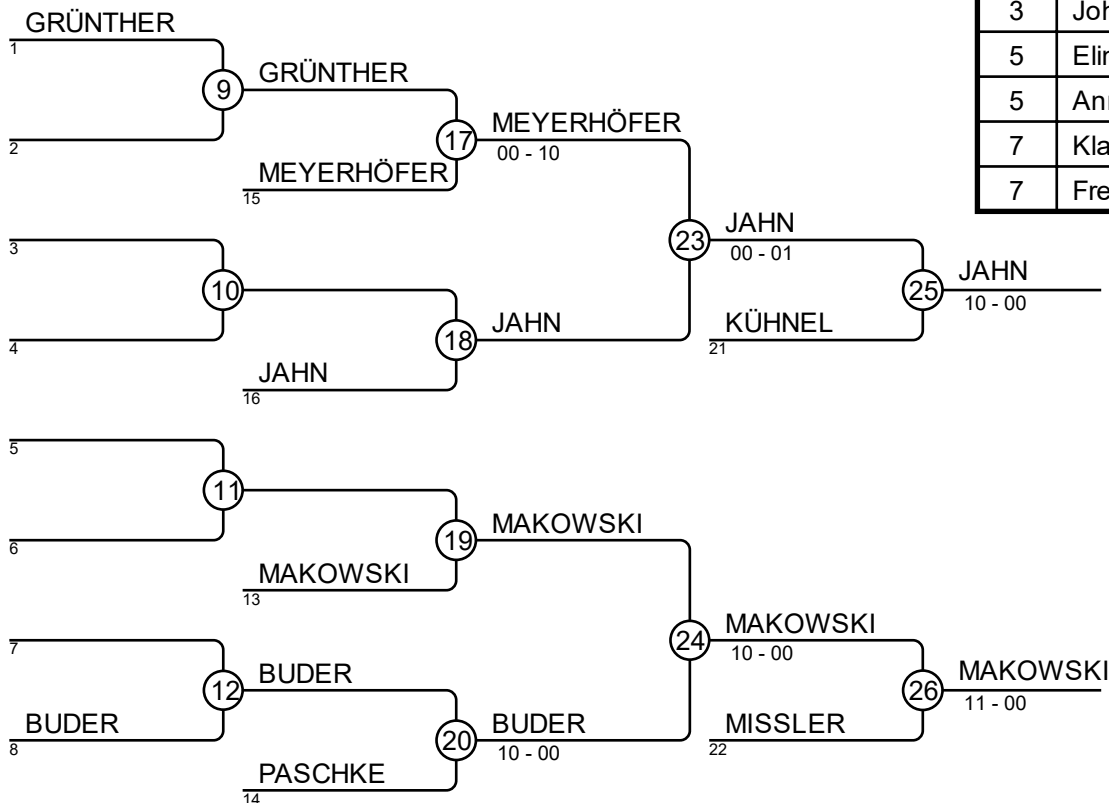

BEM U15 24.08.2024 Demitz-Thumitz U15m-50

Kämpfer A

Kämpfer: 7

Nr	Name	Graduierung	Verein	1	2	3	4	SiegePkt	Platz
1	Rubem DE CARVALHO STRATENENSCHULZE (50,00)	?	SV-Kreischa					0	0
2	Arthur MORLACK (50,00)	?	Judocclub Arashi Dresden e.V.	10	10			3	30
3	Aurel Ariel SCHOLZ (50,00)	?	Budo-Club Radeberg e.V.	10				1	10
4	Savelii HUDUKHIN (50,00)	?	Judoverein Coswig e.V.	10		10		2	20

Kampf A

Kampf	Weiß	Blau	Ergebnis	Zeit
1	Rubem DE CARVALHO STRATENENSCHULZE	Arthur MORLACK	00-10	1:08
2	Aurel Ariel SCHOLZ	Savelii HUDUKHIN	00-10	0:15
4	Rubem DE CARVALHO STRATENENSCHULZE	Aurel Ariel SCHOLZ	00-10	2:06
5	Arthur MORLACK	Savelii HUDUKHIN	10-00	2:10
7	Rubem DE CARVALHO STRATENENSCHULZE	Savelii HUDUKHIN	00-10	1:18
8	Arthur MORLACK	Aurel Ariel SCHOLZ	10-00	0:50

Kämpfer B

Nr	Name	Graduierung	Verein	5	6	7	SiegePkt	Platz
5	Colin SCHULZE (50,00)	?	SV-Kreischa		10		0	0
6	Liam WURLITZER (50,00)	?	SG Weixdorf				0	0
7	Till BRAUN (50,00)	?	Schmölln/OL e.V.	10			1	10

Kampf B

Kampf	Weiß	Blau	Ergebnis	Zeit
3	Colin SCHULZE	Liam WURLITZER	10-00s1	0:33
6	Colin SCHULZE	Till BRAUN	00-11	1:54
9	Liam WURLITZER	Till BRAUN		

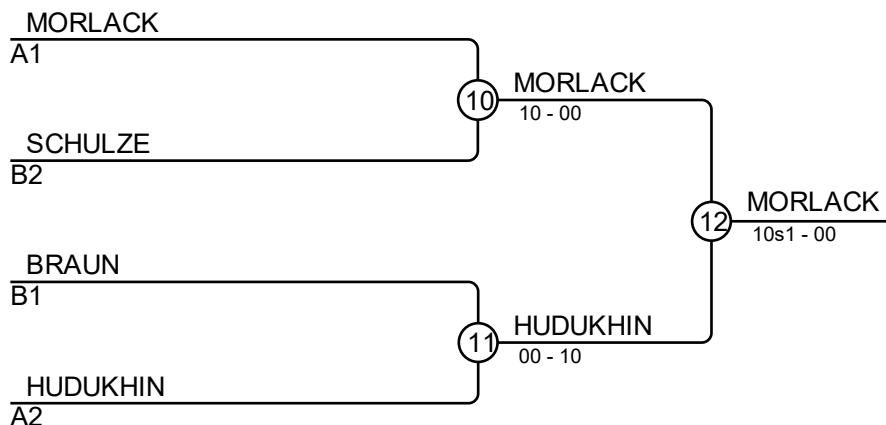

Ergebnisse

Platz	Name
1	Arthur MORLACK, Judocclub Arashi Dresden e.V.
2	Savelii HUDUKHIN, Judoverein Coswig e.V.
3	Colin SCHULZE, SV-Kreischa
3	Till BRAUN, Schmölln/OL e.V.

BEM U15 24.08.2024 Demitz-Thumitz U15w-52

Kämpfer: 11

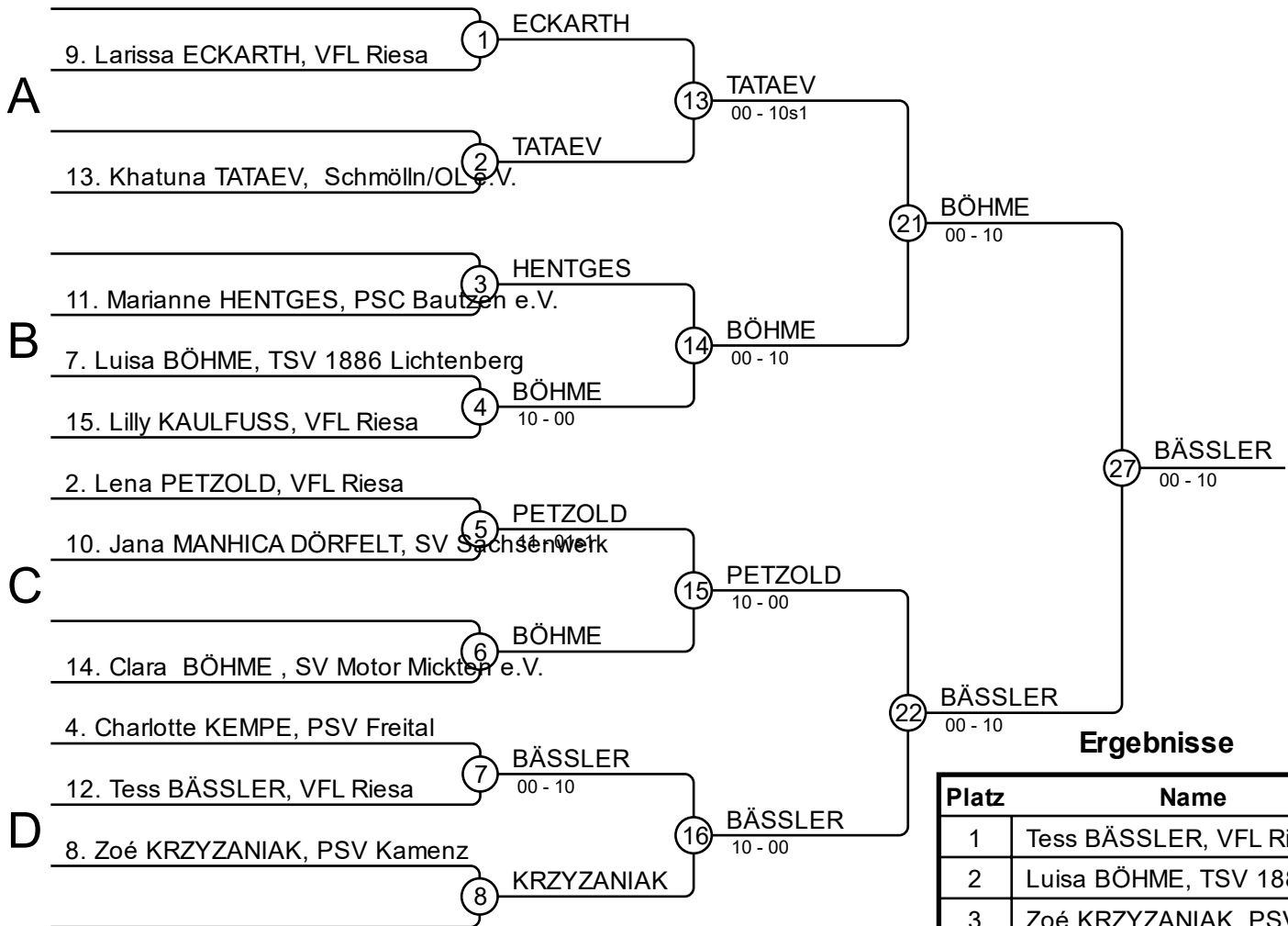

Ergebnisse

Platz	Name
1	Tess BÄSSLER, VFL Riesa
2	Luisa BÖHME, TSV 1886 Lichtenberg
3	Zoé KRZYZANIAK, PSV Kamenz
3	Lena PETZOLD, VFL Riesa
5	Khatuna TATAEV, Schmölln/OL e.V.
5	Charlotte KEMPE, PSV Freital
7	Clara BÖHME, SV Motor Mickten e.V.
7	Jana MANHICA DÖRFELT, SV Sachsenwerk

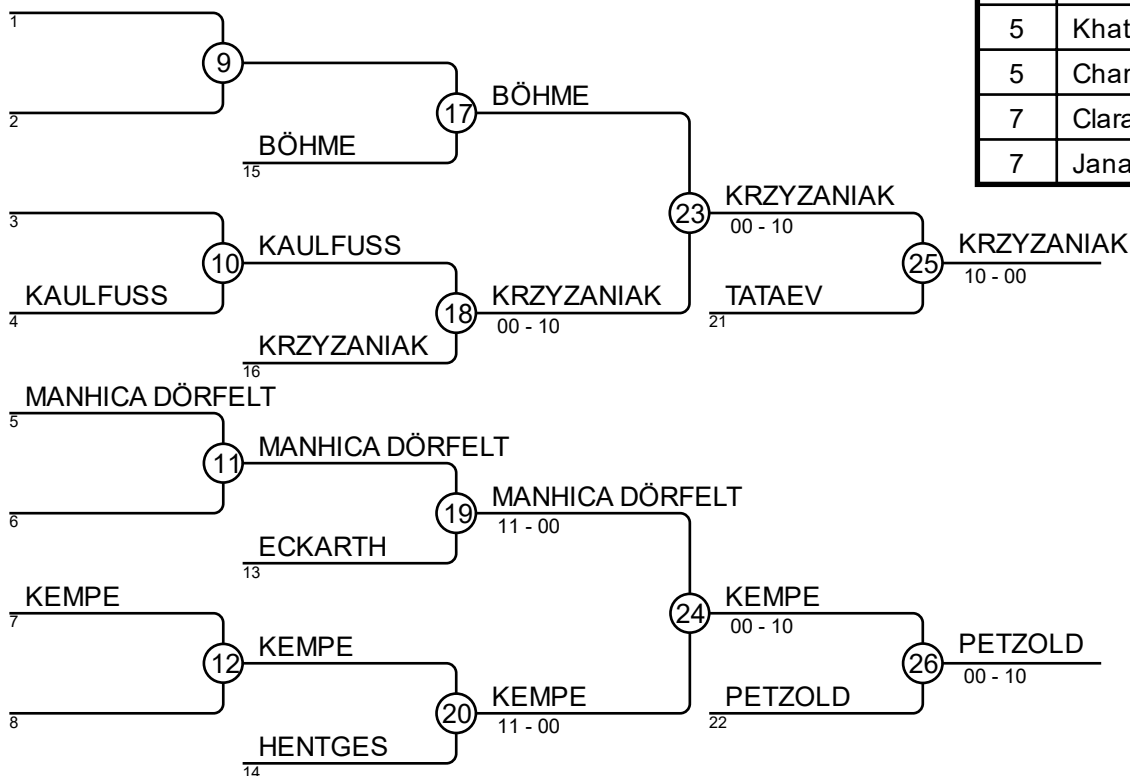

BEM U15 24.08.2024 Demitz-Thumitz U15m-55

Kämpfer A

Kämpfer: 8

Nr	Name	Graduierung	Verein	1	2	3	4	SiegePkt	Platz	
1	Mats LANGE (55,00)	?	PSV Kamenz		10		10	2	20	2
2	Niklas POPPE (55,00)	?	JSV Rammenau eV				7	1	7	3
3	Jamie RICHTER (55,00)	?	SV Oberes Elbtal e.V.	10	10		10	3	30	1
4	Adrian MARSCHALLECK (55,00)		ISG Hagenwerder e.V.					0	0	4

Kampf A

Kampf	Weiß	Blau	Ergebnis	Zeit
1	Mats LANGE	1 2 Niklas POPPE	11-00	0:24
3	Jamie RICHTER	3 4 Adrian MARSCHALLECK	10-00	0:11
5	Mats LANGE	1 3 Jamie RICHTER	01-10	1:49
7	Niklas POPPE	2 4 Adrian MARSCHALLECK	01s1-00	3:00
9	Mats LANGE	1 4 Adrian MARSCHALLECK	10-00	0:12
11	Niklas POPPE	2 3 Jamie RICHTER	00-10	0:58

Kämpfer B

Nr	Name	Graduierung	Verein	5	6	7	8	SiegePkt	Platz	
5	Tom SIELER (55,00)	?	VfB Hellerau-Klotzsche		10			1	10	3
6	Paul GUDERAT (55,00)	?	JSV Rammenau eV					0	0	4
7	Mex KOBERA (55,00)	?	SV-Kreischa	10	10		10	3	30	1
8	Eric SCHMIDT (55,00)	?	JSV Rammenau eV	10	10			2	20	2

Kampf B

Kampf	Weiß	Blau	Ergebnis	Zeit
2	Tom SIELER	5 6 Paul GUDERAT	10-00	1:05
4	Mex KOBERA	7 8 Eric SCHMIDT	10-01	1:09
6	Tom SIELER	5 7 Mex KOBERA	00-10	0:28
8	Paul GUDERAT	6 8 Eric SCHMIDT	00-10	0:08
10	Tom SIELER	5 8 Eric SCHMIDT	00-10	0:38
12	Paul GUDERAT	6 7 Mex KOBERA	00-10	2:06

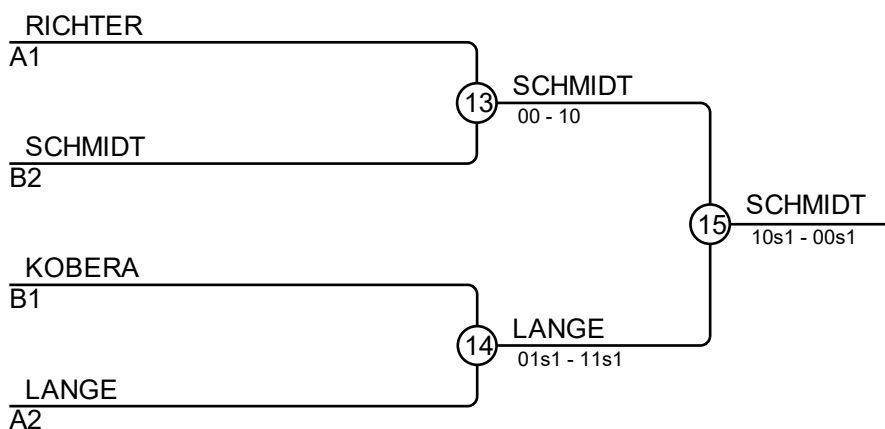

Ergebnisse

Platz	Name
1	Eric SCHMIDT, JSV Rammenau eV
2	Mats LANGE, PSV Kamenz
3	Jamie RICHTER, SV Oberes Elbtal e.V.
3	Mex KOBERA, SV-Kreischa

BEM U15 24.08.2024 Demitz-Thumitz U15w-57

Kämpfer A

Kämpfer: 8

Nr	Name	Graduierung	Verein	1	2	3	4	SiegePkt	Platz	
1	Emily JUCHIMTSCHUK (57,00)	?	PSV Freital		10	10		2	20	2
2	Felicitas NESTLER (57,00)	?	SV Motor Mickten e.V.					0	0	4
3	Hanna MARSCHALLECK (57,00)	?	ISG Hagenwerder e.V.		10			1	10	3
4	Frederike JÖHREN (57,00)	?	VfB Hellerau-Klotzsche	10	10	10		3	30	1

Kampf A

Kampf	Weiß	Blau	Ergebnis	Zeit
1	Emily JUCHIMTSCHUK	1 2 Felicitas NESTLER	10-00	1:04
3	Hanna MARSCHALLECK	3 4 Frederike JÖHREN	00-11	0:31
5	Emily JUCHIMTSCHUK	1 3 Hanna MARSCHALLECK	10-00	0:32
7	Felicitas NESTLER	2 4 Frederike JÖHREN	00-10	0:11
9	Emily JUCHIMTSCHUK	1 4 Frederike JÖHREN	00s1-10	1:01
11	Felicitas NESTLER	2 3 Hanna MARSCHALLECK	00-10	1:28

Kämpfer B

Nr	Name	Graduierung	Verein	5	6	7	8	SiegePkt	Platz	
5	Heidi-Maria RIPBERGER (57,00)	?	Judoverein Coswig e.V.					0	0	3
6	Hannah LOKSIN (57,00)	?	Judocclub Arashi Dresden e.V.	10				1	10	2
7	Nele ULLRICH (57,00)	?	PSV Freital	10	10		10	2	20	1
8	Merle BEUTLER (57,00)	?	PSV Kamenz					0	0	4

Kampf B

Kampf	Weiß	Blau	Ergebnis	Zeit
2	Heidi-Maria RIPBERGER	5 6 Hannah LOKSIN	00-10	0:51
4	Nele ULLRICH	7 8 Merle BEUTLER	10-00	0:24
6	Heidi-Maria RIPBERGER	5 7 Nele ULLRICH	00s1-11	2:20
8	Hannah LOKSIN	6 8 Merle BEUTLER		
10	Heidi-Maria RIPBERGER	5 8 Merle BEUTLER		
12	Hannah LOKSIN	6 7 Nele ULLRICH	00s1-10	1:27

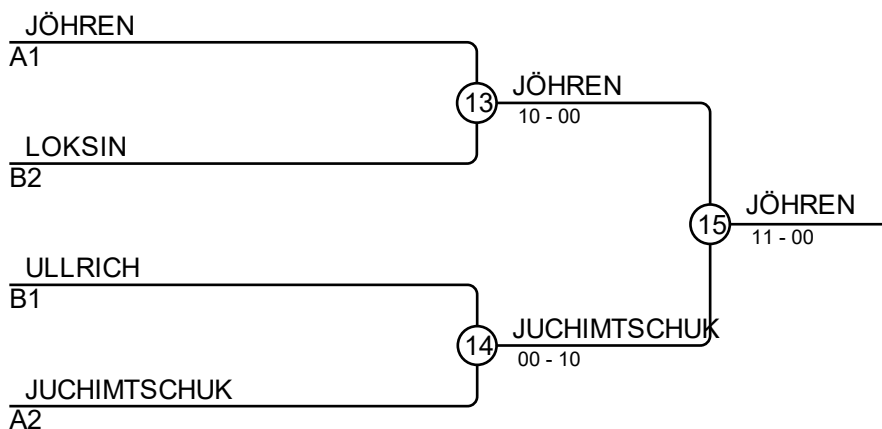

Ergebnisse

Platz	Name
1	Frederike JÖHREN, VfB Hellerau-Klotzsche
2	Emily JUCHIMTSCHUK, PSV Freital
3	Hannah LOKSIN, Judocclub Arashi Dresden e.V.
3	Nele ULLRICH, PSV Freital

BEM U15 24.08.2024 Demitz-Thumitz U15m-60

Kämpfer A

Kämpfer: 7

Nr	Name	Graduierung	Verein	1	2	3	4	SiegePkt	Platz	
1	Nikita KLEINERT (60,00)	?	Budo-Club Radeberg e.V.					0	0	4
2	Emil KÜRSCHNER (60,00)	?	PSV Freital	10		10	10	3	30	1
3	Alexander KRETZSCHMANN (60,00)	?	SG Weixdorf	10			7	2	17	2
4	Valentin BUCHER (60,00)	?	PSC Bautzen e.V.	10				1	10	3

Kampf A

Kampf	Weiß	Blau	Ergebnis	Zeit
1	Nikita KLEINERT	1 2 Emil KÜRSCHNER	00s1-10	1:58
2	Alexander KRETZSCHMANN	3 4 Valentin BUCHER	01-00	3:00
4	Nikita KLEINERT	1 3 Alexander KRETZSCHMANN	00-10	2:59
5	Emil KÜRSCHNER	2 4 Valentin BUCHER	10-00	0:20
7	Nikita KLEINERT	1 4 Valentin BUCHER	00-10	2:04
8	Emil KÜRSCHNER	2 3 Alexander KRETZSCHMANN	10-00	1:59

Kämpfer B

Nr	Name	Graduierung	Verein	5	6	7	SiegePkt	Platz	
5	Alex KÖNIG (60,00)	?	JSV Rammenau eV		10		1	10	2
6	Simon STIEBITZ (60,00)	?	Schmölln/OL e.V.				0	0	3
7	Leonardo BÄSSLER (60,00)	?	TSV Reichenberg/ Boxdorf	10	10		2	20	1

Kampf B

Kampf	Weiß	Blau	Ergebnis	Zeit
3	Alex KÖNIG	5 6 Simon STIEBITZ	10-00	0:08
6	Alex KÖNIG	5 7 Leonardo BÄSSLER	00-10	1:06
9	Simon STIEBITZ	6 7 Leonardo BÄSSLER	00-11s1	1:26

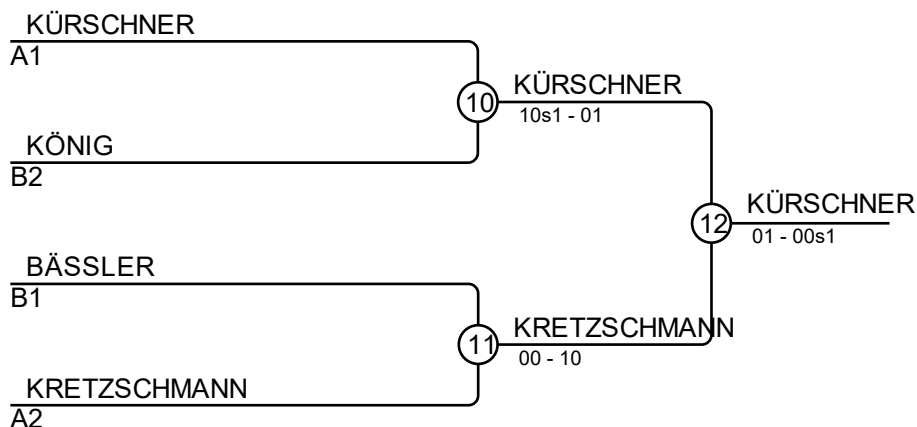

Ergebnisse

Platz	Name
1	Emil KÜRSCHNER, PSV Freital
2	Alexander KRETZSCHMANN, SG Weixdorf
3	Alex KÖNIG, JSV Rammenau eV
3	Leonardo BÄSSLER, TSV Reichenberg/ Boxdorf

BEM U15 24.08.2024 Demitz-Thumitz U15w-63

Kämpfer

Kämpfer: 4

Nr	Name	Graduierung	Verein	1	2	3	4	SiegePkt	Platz
1	Larissa KLATTE (63,00)	?	PSC Bautzen e.V.		10	10	10	3	30
2	Juliane STANGE (63,00)	?	SV Motor Mickten e.V.					0	0
3	Isabella SCHARF (63,00)	?	Schmölln/OL e.V.		7			1	7
4	Gesine MARKUS (63,00)	?	Budo-Club Radeberg e.V.	10	10			2	20

Kämpfe

Kampf	Weiß	Blau	Ergebnis	Zeit
1	Larissa KLATTE	1 2 Juliane STANGE	10-00	0:11
2	Isabella SCHARF	3 4 Gesine MARKUS	00-10	0:23
3	Larissa KLATTE	1 3 Isabella SCHARF	10-00	0:19
4	Juliane STANGE	2 4 Gesine MARKUS	00-10	0:34
5	Larissa KLATTE	1 4 Gesine MARKUS	10-00	0:23
6	Juliane STANGE	2 3 Isabella SCHARF	00-01	3:00

Ergebnisse

Platz	Name
1	Larissa KLATTE, PSC Bautzen e.V.
2	Gesine MARKUS, Budo-Club Radeberg e.V.
3	Isabella SCHARF, Schmölln/OL e.V.
3	Juliane STANGE, SV Motor Mickten e.V.

BEM U15 24.08.2024 Demitz-Thumitz U15m-66

Kämpfer A

Kämpfer: 7

Nr	Name	Graduierung	Verein	1	2	3	4	SiegePkt	Platz
1	Dmytro BUCHNYI (66,00)	?	Judoverein Coswig e.V.				10	1	10
2	Elijah MÜNZNER (66,00)	?	SV Motor Mickten e.V.	10			10	2	20
3	Alexander SEIDEL (66,00)	?	PSC Bautzen e.V.	10	10		10	3	30
4	Toni KUDE (66,00)	?	SG Weixdorf					0	0

Kampf A

Kampf	Weiß	Blau	Ergebnis	Zeit
1	Dmytro BUCHNYI	1 2	Elijah MÜNZNER	00-10 2:52
2	Alexander SEIDEL	3 4	Toni KUDE	10-00 0:09
4	Dmytro BUCHNYI	1 3	Alexander SEIDEL	00-10 0:42
5	Elijah MÜNZNER	2 4	Toni KUDE	11-00 2:54
7	Dmytro BUCHNYI	1 4	Toni KUDE	10-01 2:31
8	Elijah MÜNZNER	2 3	Alexander SEIDEL	00-10 0:10

Kämpfer B

Nr	Name	Graduierung	Verein	5	6	7	SiegePkt	Platz
5	Daniil USHENKO (61,90)	?	SV Motor Mickten e.V.			10	1	10
6	John KÖSTERKE (61,10)	?	VFL Riesa	10			1	10
7	Till RÖSCH (61,70)	?	Judosportclub Großenhain e.V.	10			1	10

Kampf B

Kampf	Weiß	Blau	Ergebnis	Zeit
3	Daniil USHENKO	5 6	John KÖSTERKE	00s1-10 2:55
6	Daniil USHENKO	5 7	Till RÖSCH	10-00 0:33
9	John KÖSTERKE	6 7	Till RÖSCH	00-10 1:15

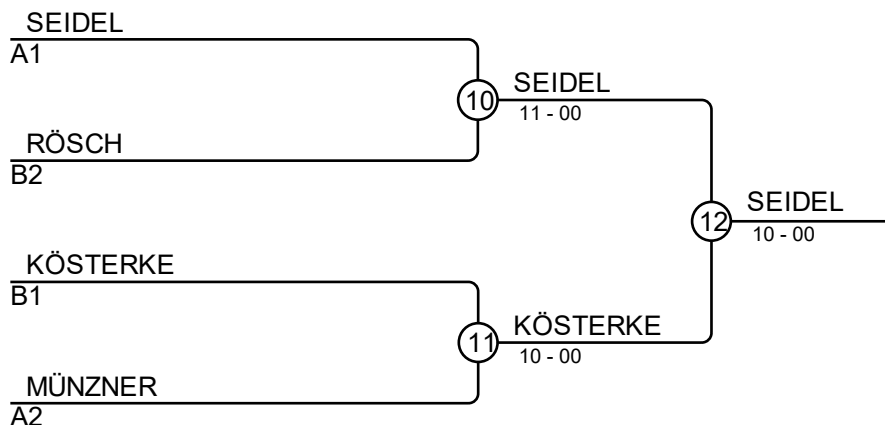

Ergebnisse

Platz	Name
1	Alexander SEIDEL, PSC Bautzen e.V.
2	John KÖSTERKE, VFL Riesa
3	Till RÖSCH, Judosportclub Großenhain e.V.
3	Elijah MÜNZNER, SV Motor Mickten e.V.

BEM U15 24.08.2024 Demitz-Thumitz U15m+66

Kämpfer: 12

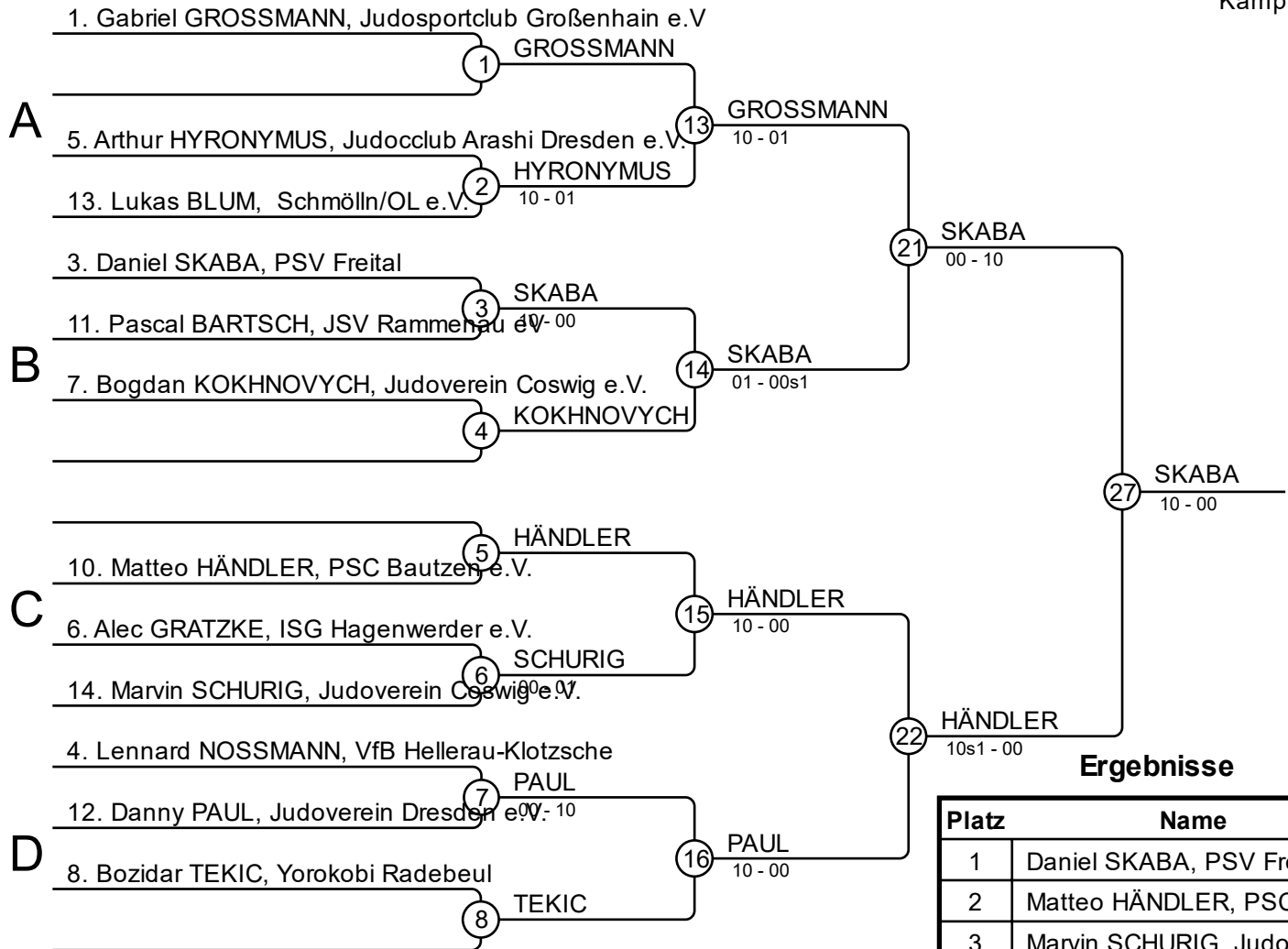

Ergebnisse

Platz	Name
1	Daniel SKABA, PSV Freital
2	Matteo HÄNDLER, PSC Bautzen e.V.
3	Marvin SCHURIG, Judoverein Coswig e.V.
3	Danny PAUL, Judoverein Dresden e.V.
5	Gabriel GROSSMANN, Judosportclub Großenhain e.V.
5	Alec GRATZKE, ISG Hagenwerder e.V.
7	Pascal BARTSCH, JSV Rammensau e.V.
7	Bogdan KOKHNOVYCH, Judoverein Coswig e.V.

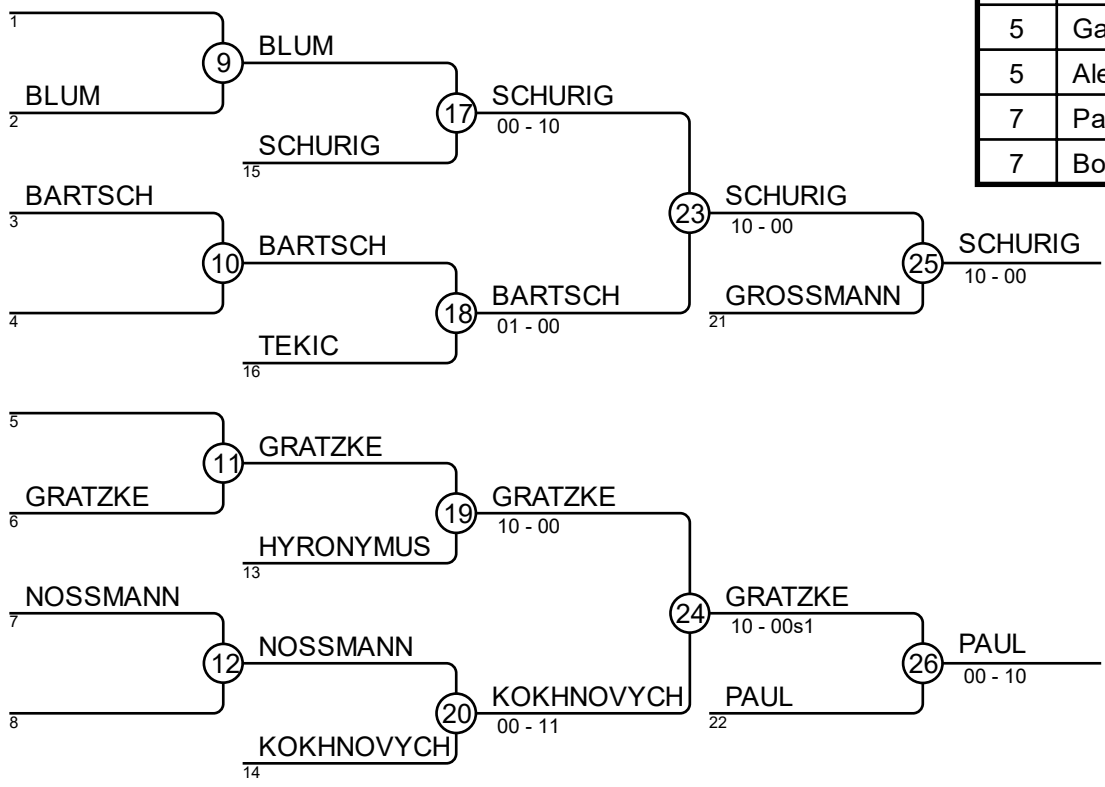

BEM U15 24.08.2024 Demitz-Thumitz Frauen-52

Kämpfer

Kämpfer: 3

Nr	Name	Graduierung	Verein	1	2	3	Siege	Pkt	Platz
1	Tina KLEINSTEUBER (52,00)	?	SSV Heidenau			10	1	10	2
2	Caroline GENTSCH (52,00)	?	TSV Reichenberg/ Boxdorf e.V.	10			2	20	1
3	Vivia JÄGER (52,00)	?	HSG Turbine Zittau e.V.				0	0	3

Kämpfe

Kampf	Weiß	Blau	Ergebnis	Zeit
1	Tina KLEINSTEUBER	1 2 Caroline GENTSCH	00-10	0:12
2	Tina KLEINSTEUBER	1 3 Vivia JÄGER	10-00	0:15
3	Caroline GENTSCH	2 3 Vivia JÄGER	10-00	1:08

Ergebnisse

Platz	Name
1	Caroline GENTSCH, TSV Reichenberg/ Boxdorf e.V.
2	Tina KLEINSTEUBER, SSV Heidenau
3	Vivia JÄGER, HSG Turbine Zittau e.V.

BEM U15 24.08.2024 Demitz-Thumitz Frauen-57

Kämpfer

Kämpfer: 4

Nr	Name	Graduierung	Verein	1	2	3	4	Siege	Pkt	Platz
1	Evelyn PRUSSAK (57,00)	?	Schmölln/OL e.V.					0	0	3
2	Leonore HÖNA (57,00)	?	Yorokobi Radebeul	10		10	10	3	30	1
3	Saskia HUMMITZSCH (57,00)	?	PSV Kamenz	10			10	2	20	2
4	Ariane WEIRAUCH (57,00)	?	JSV Rammenau eV	10				1	10	3

Kämpfe

Kampf	Weiß	Blau	Ergebnis	Zeit
1	Evelyn PRUSSAK	1 2 Leonore HÖNA	00-10	0:14
2	Saskia HUMMITZSCH	3 4 Ariane WEIRAUCH	10-00	0:37
3	Evelyn PRUSSAK	1 3 Saskia HUMMITZSCH	00-10	0:07
4	Leonore HÖNA	2 4 Ariane WEIRAUCH	10-00	0:25
5	Evelyn PRUSSAK	1 4 Ariane WEIRAUCH	00-10	1:26
6	Leonore HÖNA	2 3 Saskia HUMMITZSCH	10-00	2:31

Ergebnisse

Platz	Name
1	Leonore HÖNA, Yorokobi Radebeul
2	Saskia HUMMITZSCH, PSV Kamenz
3	Ariane WEIRAUCH, JSV Rammenau eV
3	Evelyn PRUSSAK, Schmölln/OL e.V.

BEM U15 24.08.2024 Demitz-Thumitz Männer-60

Kämpfer

Kämpfer: 4

Nr	Name	Graduierung	Verein	1	2	3	4	SiegePkt	Platz
1	Frederik FORKE (60,00)	?	Budo-Club Radeberg e.V.				10	1	10
2	Maximilan HERBST (60,00)	?	JSV Rammenau eV	10			10	2	20
3	Phillip LANGNICKEL (60,00)	?	TSV 1886 Lichtenberg	10	10		10	3	30
4	Jeremy SAMLAND (60,00)	?	SV Oberes Elbtal e.V.					0	0

Kämpfe

Kampf	Weiß	Blau	Ergebnis	Zeit
1	Frederik FORKE	1 2 Maximilan HERBST	00-10	0:55
2	Phillip LANGNICKEL	3 4 Jeremy SAMLAND	10-00	0:13
3	Frederik FORKE	1 3 Phillip LANGNICKEL	00-11	1:23
4	Maximilan HERBST	2 4 Jeremy SAMLAND	10-00	0:14
5	Frederik FORKE	1 4 Jeremy SAMLAND	10-00	0:30
6	Maximilan HERBST	2 3 Phillip LANGNICKEL	00s1-10	4:11

Ergebnisse

Platz	Name
1	Phillip LANGNICKEL, TSV 1886 Lichtenberg
2	Maximilan HERBST, JSV Rammenau eV
3	Frederik FORKE, Budo-Club Radeberg e.V.
3	Jeremy SAMLAND, SV Oberes Elbtal e.V.

BEM U15 24.08.2024 Demitz-Thumitz Frauen-63

Kämpfer

Kämpfer: 4

Nr	Name	Graduierung	Verein	1	2	3	4	SiegePkt	Platz	
1	Ronja VOIGT (63,00)	?	JSV Rammenau eV		10	10	10	3	30	1
2	Lucia MARSCHNER (63,00)	?	JSV Rammenau eV			10		1	10	3
3	Emma-Sophie WENK (63,00)	?	TSV 1886 Lichtenberg					0	0	3
4	Karla ECKERT (63,00)	?	SG Weixdorf		10	7		2	17	2

Kämpfe

Kampf	Weiß	Blau	Ergebnis	Zeit
1	Ronja VOIGT	1 2 Lucia MARSCHNER	10-00	1:06
2	Emma-Sophie WENK	3 4 Karla ECKERT	00s1-01s1	4:00
3	Ronja VOIGT	1 3 Emma-Sophie WENK	10-00	0:20
4	Lucia MARSCHNER	2 4 Karla ECKERT	00-10	0:52
5	Ronja VOIGT	1 4 Karla ECKERT	10-00s1	2:10
6	Lucia MARSCHNER	2 3 Emma-Sophie WENK	10-00	0:22

Ergebnisse

Platz	Name
1	Ronja VOIGT, JSV Rammenau eV
2	Karla ECKERT, SG Weixdorf
3	Lucia MARSCHNER, JSV Rammenau eV
3	Emma-Sophie WENK, TSV 1886 Lichtenberg

BEM U15 24.08.2024 Demitz-Thumitz Männer-66

Kämpfer A

Kämpfer: 8

Nr	Name	Graduierung	Verein	1	2	3	4	SiegePkt	Platz	
1	Tom LAUER (66,00)	?	JSV Rammenau eV					0	0	4
2	Leif BUDER (66,00)	?	SG Weixdorf	10		10	10	3	30	1
3	Mark WINDRICH (66,00)	?	TSV 1886 Lichtenberg	10				1	10	3
4	Matteo MEY (66,00)	?	SG Weixdorf	10		10		2	20	2

Kampf A

Kampf	Weiß	Blau	Ergebnis	Zeit
1	Tom LAUER	1 2 Leif BUDER	00s1-10	1:15
3	Mark WINDRICH	3 4 Matteo MEY	00-10	0:42
5	Tom LAUER	1 3 Mark WINDRICH	00-10	0:08
7	Leif BUDER	2 4 Matteo MEY	10-00	0:25
9	Tom LAUER	1 4 Matteo MEY	00-10	1:25
11	Leif BUDER	2 3 Mark WINDRICH	10-00	0:00

Kämpfer B

Nr	Name	Graduierung	Verein	5	6	7	8	SiegePkt	Platz	
5	Finn WURLITZER (66,00)	?	SG Weixdorf		10	10		2	20	2
6	Richard KLEINT (66,00)	?	SG Weixdorf			10		1	10	3
7	Nils WINDRICH (66,00)	?	TSV 1886 Lichtenberg					0	0	4
8	Philipp MATROS (66,00)	?	AC Taucha	10	10	10		3	30	1

Kampf B

Kampf	Weiß	Blau	Ergebnis	Zeit
2	Finn WURLITZER	5 6 Richard KLEINT	10-00	2:47
4	Nils WINDRICH	7 8 Philipp MATROS	00-11	1:37
6	Finn WURLITZER	5 7 Nils WINDRICH	10-00	0:52
8	Richard KLEINT	6 8 Philipp MATROS	01-10	3:19
10	Finn WURLITZER	5 8 Philipp MATROS	00-10	0:00
12	Richard KLEINT	6 7 Nils WINDRICH	10-00	0:00

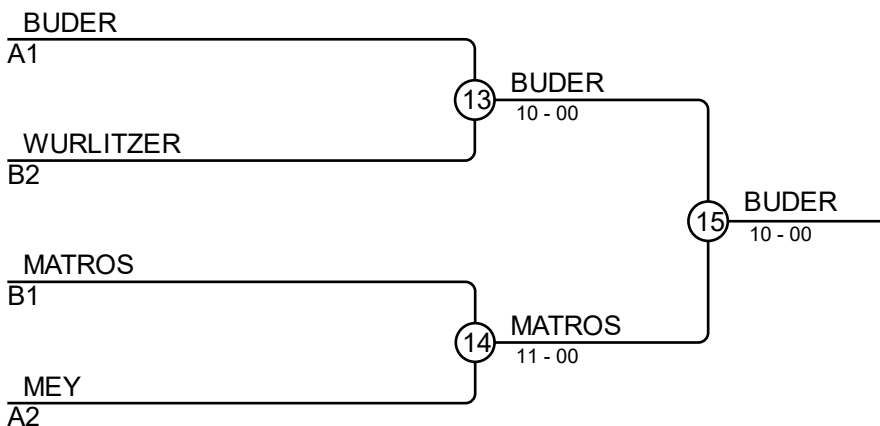

Ergebnisse

Platz	Name
1	Leif BUDER, SG Weixdorf
2	Philipp MATROS, AC Taucha
3	Finn WURLITZER, SG Weixdorf
3	Matteo MEY, SG Weixdorf

BEM U15 24.08.2024 Demitz-Thumitz Frauen-70

Kämpfer

Kämpfer: 1

Nr	Name	Graduierung	Verein	1	Siege	Pkt	Platz
1	Leonie SAUER (70,00)	?	Schmölln/OL e.V.		0	0	1

Kämpfe

Kampf	Weiß	Blau	Ergebnis	Zeit
-------	------	------	----------	------

Ergebnisse

Platz	Name
1	Leonie SAUER, Schmölln/OL e.V.

BEM U15 24.08.2024 Demitz-Thumitz Männer-73

Kämpfer: 9

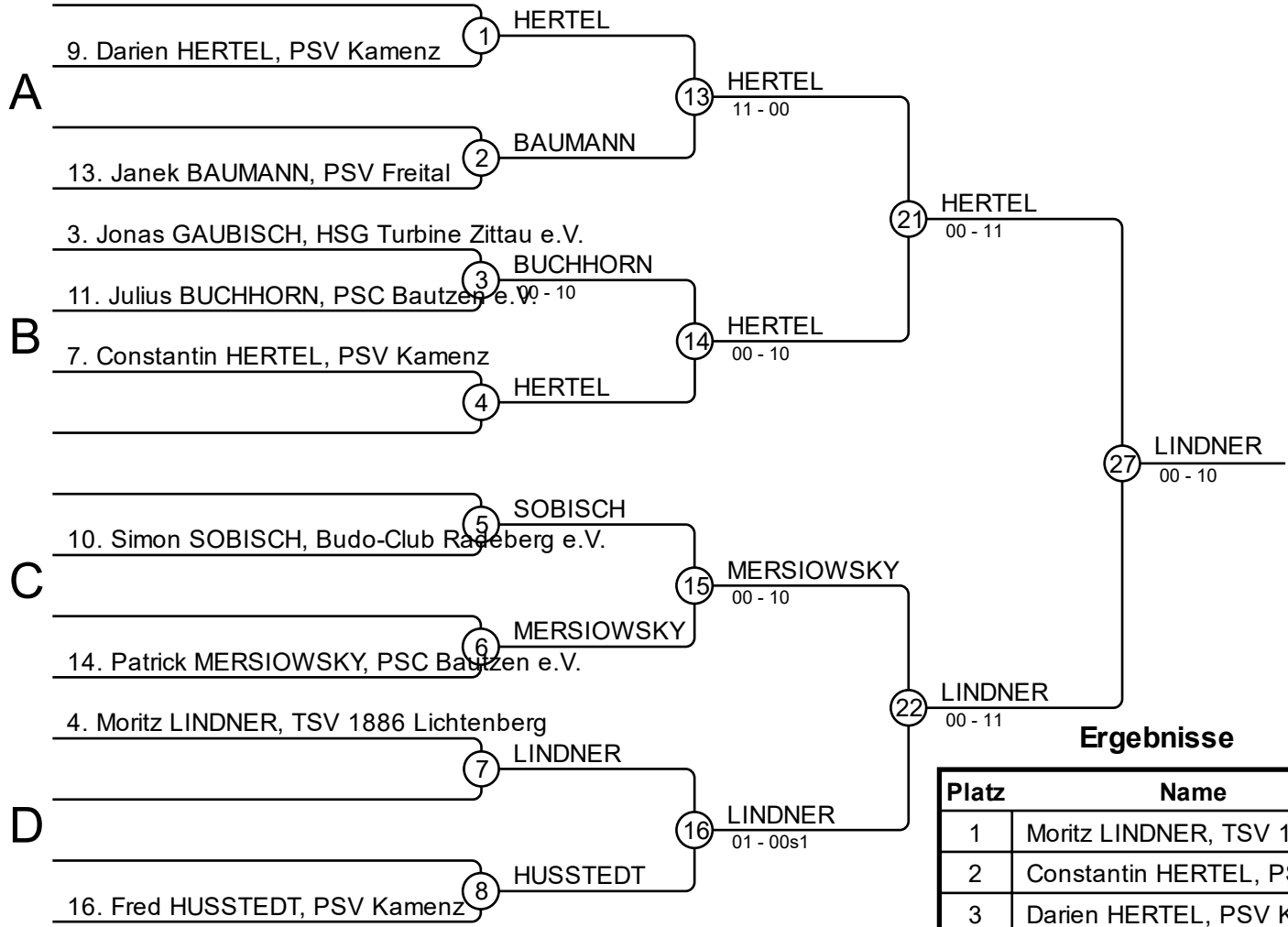

Ergebnisse

Platz	Name
1	Moritz LINDNER, TSV 1886 Lichtenberg
2	Constantin HERTEL, PSV Kamenz
3	Darien HERTEL, PSV Kamenz
3	Janek BAUMANN, PSV Freital
5	Fred HUSSTEDT, PSV Kamenz
5	Patrick MERSIOWSKY, PSC Bautzen e.V.
7	Simon SOBISCH, Budo-Club Radeberg e.V.
7	Julius BUCHHORN, PSC Bautzen e.V.

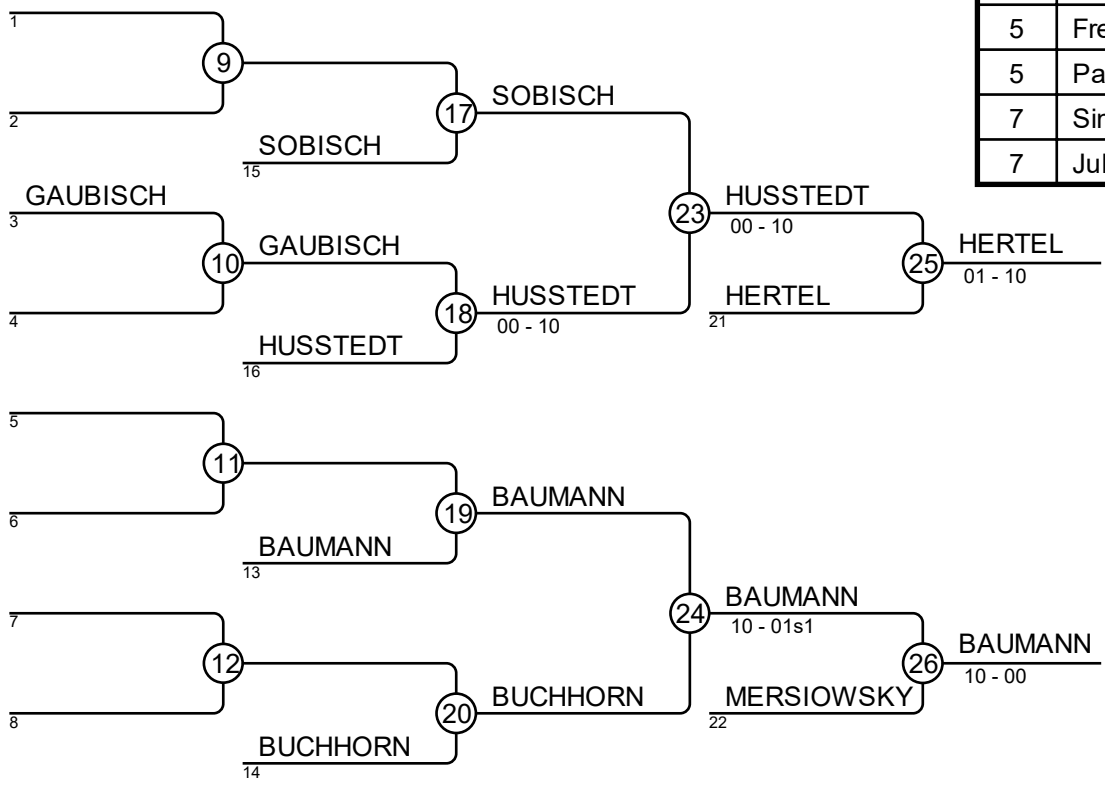

BEM U15 24.08.2024 Demitz-Thumitz Frauen-78

Kämpfer

Kämpfer: 1

Nr	Name	Graduierung	Verein	1	Siege	Pkt	Platz
1	Elisabeth PILZ (78,00)	?	SV Sachsenwerk		0	0	1

Kämpfe

Kampf	Weiß	Blau	Ergebnis	Zeit
-------	------	------	----------	------

Ergebnisse

Platz	Name
1	Elisabeth PILZ, SV Sachsenwerk

BEM U15 24.08.2024 Demitz-Thumitz Männer-81

Kämpfer A

Kämpfer: 8

Nr	Name	Graduierung	Verein	1	2	3	4	SiegePkt	Platz	
1	Fabrice HILBIG (81,00)	?	PSC Bautzen e.V.				10	1	10	3
2	Tilman RIEDEL (73,00)	?	SG Weixdorf	10			10	2	20	2
3	Erik SCHWARZ (81,00)	?	JSV Rammenau eV	10	10		10	3	30	1
4	Emil LEUMANN (81,00)	?	HSG Turbine Zittau e.V.					0	0	4

Kampf A

Kampf	Weiß	Blau	Ergebnis	Zeit
1	Fabrice HILBIG	1 2 Tilman RIEDEL	00-10	0:33
3	Erik SCHWARZ	3 4 Emil LEUMANN	10-00	0:08
5	Fabrice HILBIG	1 3 Erik SCHWARZ	00-10	2:11
7	Tilman RIEDEL	2 4 Emil LEUMANN	10-00	1:08
9	Fabrice HILBIG	1 4 Emil LEUMANN	10-00	0:35
11	Tilman RIEDEL	2 3 Erik SCHWARZ	00-10	0:00

Kämpfer B

Nr	Name	Graduierung	Verein	5	6	7	8	SiegePkt	Platz	
5	Johannes GÜRTLER (81,00)	?	PSV Kamenz					0	0	4
6	Ludwig EBERT (81,00)	?	SG Weixdorf	10			10	2	20	2
7	Luis RODIG (81,00)	?	JSV Rammenau eV	10	10		10	3	30	1
8	Lennox RICHTER (81,00)	?	PSC Bautzen e.V.	10				1	10	3

Kampf B

Kampf	Weiß	Blau	Ergebnis	Zeit
2	Johannes GÜRTLER	5 6 Ludwig EBERT	00-10	0:54
4	Luis RODIG	7 8 Lennox RICHTER	11-00	2:06
6	Johannes GÜRTLER	5 7 Luis RODIG	00-10	0:14
8	Ludwig EBERT	6 8 Lennox RICHTER	10-00s1	3:18
10	Johannes GÜRTLER	5 8 Lennox RICHTER	00-10	0:00
12	Ludwig EBERT	6 7 Luis RODIG	00-10	0:00

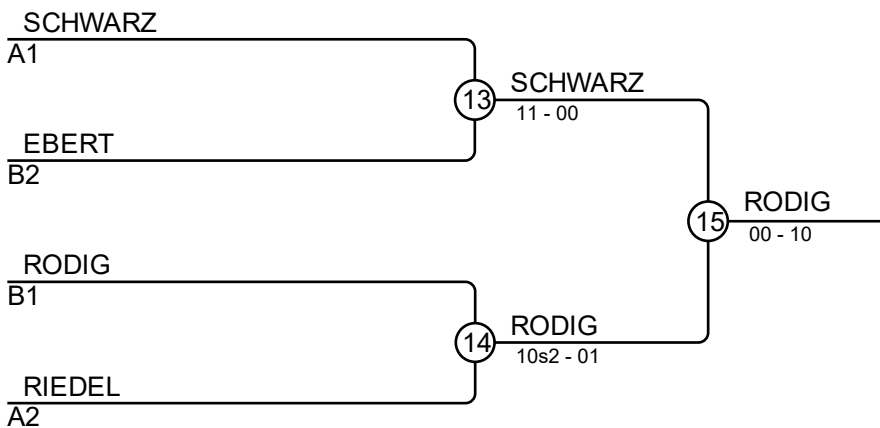

Ergebnisse

Platz	Name
1	Luis RODIG, JSV Rammenau eV
2	Erik SCHWARZ, JSV Rammenau eV
3	Ludwig EBERT, SG Weixdorf
3	Tilman RIEDEL, SG Weixdorf

BEM U15 24.08.2024 Demitz-Thumitz Männer-90

Kämpfer

Kämpfer: 4

Nr	Name	Graduierung	Verein	1	2	3	4	SiegePkt	Platz
1	Titus WÜNSCH (90,00)	?	SG Weixdorf		10	10	10	3	30
2	Lukas PETZOLD (90,00)	?	SG Weixdorf				10	1	10
3	Daniel BAUER (90,00)	?	JSV Rammenau eV		10		10	2	20
4	Jonathan HAASE (90,00)	?	Budo-Club Radeberg e.V.					0	0

Kämpfe

Kampf	Weiß	Blau	Ergebnis	Zeit
1	Titus WÜNSCH	1 2 Lukas PETZOLD	11-00s1	1:22
2	Daniel BAUER	3 4 Jonathan HAASE	11-00	0:36
3	Titus WÜNSCH	1 3 Daniel BAUER	11-01	2:06
4	Lukas PETZOLD	2 4 Jonathan HAASE	10-00s1	1:37
5	Titus WÜNSCH	1 4 Jonathan HAASE	10-00s1	0:25
6	Lukas PETZOLD	2 3 Daniel BAUER	00-10	1:17

Ergebnisse

Platz	Name
1	Titus WÜNSCH, SG Weixdorf
2	Daniel BAUER, JSV Rammenau eV
3	Lukas PETZOLD, SG Weixdorf
3	Jonathan HAASE, Budo-Club Radeberg e.V.

BEM U15 24.08.2024 Demitz-Thumitz Männer-100

Kämpfer

Kämpfer: 2

Nr	Name	Graduierung	Verein	1	2	1	2	1	2	Siege	Pkt	Platz
1	Damian LIEBIG (100,00)	?	SG Weixdorf							0	0	2
2	Jamy NEUMANN (100,00)	?	PSV Kamenz	10		7				2	17	1

Kämpfe

Kampf	Weiß	Blau	Ergebnis	Zeit
1	Damian LIEBIG	1 2 Jamy NEUMANN	00-10	0:22
2	Damian LIEBIG	1 2 Jamy NEUMANN	00s1-01	4:00
3	Damian LIEBIG	1 2 Jamy NEUMANN		

Ergebnisse

Platz	Name
1	Jamy NEUMANN, PSV Kamenz
2	Damian LIEBIG, SG Weixdorf

BEM U15 24.08.2024 Demitz-Thumitz Männer+100

Kämpfer

Kämpfer: 4

Nr	Name	Graduierung	Verein	1	2	3	4	SiegePkt	Platz	
1	Lennard RODIG (100,00)	?	JSV Rammenau eV		10			1	10	3
2	Stefan HERBST (100,00)	?	JSV Rammenau eV					0	0	3
3	Martin WEIHER (100,00)	?	SG Weixdorf	10	10			2	20	2
4	Michael APELT (110,00)	?	JV Dresden	10	10	10		3	30	1

Kämpfe

Kampf	Weiß			Blau	Ergebnis	Zeit
1	Lennard RODIG	1	2	Stefan HERBST	10-00	0:39
2	Martin WEIHER	3	4	Michael APELT	00-11	1:25
3	Lennard RODIG	1	3	Martin WEIHER	00-10	1:33
4	Stefan HERBST	2	4	Michael APELT	00s1-10s1	0:36
5	Lennard RODIG	1	4	Michael APELT	00-10s1	1:06
6	Stefan HERBST	2	3	Martin WEIHER	00-10	1:10

Ergebnisse

Platz	Name
1	Michael APELT, JV Dresden
2	Martin WEIHER, SG Weixdorf
3	Lennard RODIG, JSV Rammenau eV
3	Stefan HERBST, JSV Rammenau eV